

**Honda**  
**SH300/R**  
**SH300A/AR**

**MANUAL DEL PROPIETARIO**



## **INFORMACIÓN IMPORTANTE**

- **CONDUCTOR Y PASAJERO**

Este escúter está diseñado para transportar al conductor y a un pasajero. Nunca exceda la capacidad de peso máximo indicada.

- **UTILIZACIÓN EN CARRETERA**

Este escúter ha sido diseñado para ser utilizado sólo en carretera.

- **LEER ATENTAMENTE ESTE MANUAL DEL USUARIO**

Preste especial atención a los mensajes de seguridad que aparecen a lo largo del manual. Estos mensajes se explican detalladamente en la sección “Mensajes de seguridad” que aparecen en la página opuesta a la del índice.

Este manual debe considerarse como parte integrante del escúter y deberá permanecer con el vehículo si el conductor lo vende.

# Honda SH300/R - SH300A/AR MANUAL DEL PROPIETARIO

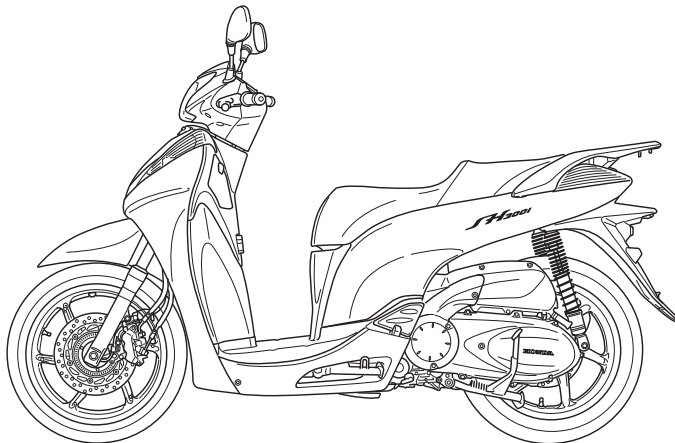

**Toda la información de esta publicación se basa en la información más reciente del producto disponible en el momento de aprobarse la impresión. Honda Italia Industriale S.p.A. se reserva el derecho de aportar cambios en cualquier momento y sin previo aviso, sin incurrir en ninguna obligación.**

**Ninguna parte de este manual puede reproducirse sin permiso por escrito.**

## BIENVENIDO

El escúter presenta el reto de ser dueño de la máquina, lo cual es toda una aventura. Para conducir a través del viento, unido a la carretera por un vehículo que responde a sus mandos como ningún otro. A diferencia de un automóvil, no hay estructura de metal a su alrededor. Al igual que en un avión, la inspección previa y el mantenimiento regular son esenciales para su seguridad. Su recompensa es la libertad.

Para hacer frente a todos los retos con seguridad y para gozar plenamente de la aventura, usted se deberá familiarizar completamente con el contenido de este manual de instrucciones ANTES DE CONDUCIR EL ESCÚTER.

A medida que lea este manual encontrará información precedida por el símbolo **NOTA**. Esta información sirve para ayudarle a evitar daños al escúter, a otra propiedad o al medio ambiente.

Cuando sea necesario realizar trabajos de mantenimiento, recuerde que su concesionario Honda es el que mejor conoce su escúter. Si usted dispone de las herramientas y conocimientos mecánicos necesarios, su concesionario podrá entregarle el manual de servicio Honda para que pueda realizar muchos de los trabajos de reparación y mantenimiento.

¡Le deseamos una conducción agradable y gracias por haber elegido una Honda!

- Las ilustraciones más abajo se basan en SH300 tipo ED
- En este manual, los códigos siguientes se refieren a cada país.

	SH300/R - SH300A/AR
E	Reino Unido
F	Francia
ED	Ventas directas a Europa
IIE	Reino Unido
IIF	Francia
IIIED	Ventas directas a Europa

- Las especificaciones pueden variar según el país de destino.

## UNAS PALABRAS ACERCA DE LA SEGURIDAD

Su seguridad y la de terceros es muy importante. El conducir un escúter es sin duda una responsabilidad importante.

Para ayudarle a tomar decisiones adecuadas sobre la seguridad, hemos colocado etiquetas de procedimientos operativos y otras informaciones en este manual. Esta información le pondrá alerta sobre los posibles peligros que pueden provocar lesiones a usted y a terceros.

Por supuesto, no es práctico ni posible advertirle acerca de todos los peligros asociados con la conducción y el mantenimiento de un escúter. Usted debe seguir su buen juicio.

Las informaciones de seguridad importantes aparecen en varias formas, incluyendo:

- **Etiquetas de seguridad** - en el escúter.
- **Mensajes de seguridad** - precedidos por un símbolo de advertencia de seguridad  y una de las siguientes palabras: **PELIGRO, ADVERTENCIA** o **PRECAUCIÓN**.

Estas palabras de alerta significan:

**⚠ PELIGRO**

Usted **PERDERÁ LA VIDA** o **SE LESIONARÁ GRAVEMENTE** si no sigue las instrucciones.

**⚠ ADVERTENCIA**

Usted **PODRÁ PERDER LA VIDA** o **LESIONARSE GRAVEMENTE** si no sigue las instrucciones.

**⚠ PRECAUCIÓN**

Usted **PODRÁ LESIONARSE** si no sigue las instrucciones.

- **Encabezamientos de seguridad** - Tales como Notas importantes de seguridad o Precauciones importantes de seguridad.
- **Sección de seguridad** - Tal como Seguridad en motocicleta.
- **Instrucciones** - cómo utilizar la motocicleta de forma correcta y segura.

Este manual contiene en su totalidad información importante de seguridad - léalo detenidamente.

# CONDUCCIÓN DEL ESCÚTER

Página

- 1 **SEGURIDAD DEL ESCÚTER**
- 1 Informaciones de seguridad importantes
- 2 Vestimenta de seguridad
- 5 Límites y consejos para la carga
- 10 Etiquetas gráficas
  
- 16 **UBICACIÓN DE LAS PIEZAS**
- 19 Instrumentos e indicadores
  
- 32 **COMPONENTES PRINCIPALES**  
(Informaciones necesarias para el uso del escúter)
- 32 Suspensión
- 33 Frenos
- 38 Refrigerante
- 41 Combustible
- 44 Aceite del motor
- 45 Neumáticos sin cámara de aire
  
- 51 **COMPONENTES INDIVIDUALES  
ESENCIALES**
- 51 Interruptor de encendido
- 52 Llaves
- 54 Sistema de inmovilización (HISS)
- 57 Controles del manillar derecho
- 58 Controles del manillar izquierdo

Página

- 59 **EQUIPOS AUXILIARES**  
(No son necesarias para el funcionamiento)
- 59 Bloqueo de la dirección
- 60 Cerradura del asiento
- 61 Portacasco
- 62 Compartimento central
- 63 Compartimento izquierdo
- 64 Receptáculo para accesorios
- 65 Guanteras para documentos
- 65 Gancho porta-bolsa
- 66 Ajuste vertical del enfoque del faro delantero
  
- 67 **CONDUCCIÓN DEL ESCÚTER**
- 67 Inspección antes de conducir
- 69 Puesta en marcha del motor
- 73 Rodaje
- 74 Conducción
- 80 Transmisión automática
- 81 Estacionamiento
- 82 Sugerencias para evitar robos



## MANTENIMIENTO

Página

83	<b>MANTENIMIENTO</b>
83	Importancia del mantenimiento
84	Seguridad en el mantenimiento
85	Precauciones de seguridad
86	Programa de mantenimiento
89	Juego de herramientas
90	Número de serie
91	Etiqueta del color
92	Filtro de aire
94	Filtro de aire de la caja de la correa
96	Respiradero del cárter
97	Aceite del motor
100	Aceite del motor/Filtro del aceite
103	Bujía
106	Funcionamiento del acelerador
107	Refrigerante
108	Inspección de las suspensiones delantera y trasera
109	Caballote lateral
110	Desgaste de pastillas del freno
112	Batería
114	Cambio de fusible
117	Sustitución de las bombillas

Página

125	<b>LIMPIEZA</b>
129	<b>GUÍA PARA GUARDAR EL ESCÚTER</b>
129	Para guardarlo
131	Para volver a utilizar el escúter
132	<b>HACER FRENTE A LOS IMPREVISTOS</b>
133	<b>DATOS TÉCNICOS</b>
137	<b>CATALIZADOR</b>



# SEGURIDAD DEL ESCÚTER

## INFORMACIONES DE SEGURIDAD IMPORTANTES

Su escúter puede suministrarle muchos años de servicio y placer, si usted se responsabiliza, por su propia seguridad, y comprende los desafíos que puede encontrar en la carretera.

Hay muchas cosas que usted puede hacer para protegerse cuando conduce. A lo largo de este manual encontrará muchas recomendaciones. A continuación se indican las que se consideran más importantes.

### **Conduzca siempre con el casco puesto**

Es un hecho probado: Los cascos reducen de manera significativa el número y la gravedad de las lesiones en la cabeza. Por consiguiente, póngase siempre el casco y asegúrese de que el pasajero haga lo propio. También le recomendamos que utilice protección para los ojos, que se ponga botas robustas, guantes y otros atuendos de protección (página 2).

### **Hágase fácil de ver en carretera**

Algunos conductores no ven a los escúter porque no están alertas de sus existencia. Para hacerse más visible, vista con ropas brillantes que reflejen la luz, sitúese de modo que los otros conductores le puedan ver, haga señales antes de girar o cambiar de dirección y use el claxon cuando sea necesario para que los demás noten su presencia.

### **Conduzca dentro de sus límites**

El intentar traspasar los límites es una de las principales causas de accidentes de escúter. No conduzca nunca más allá de su habilidad personal o más rápido de lo permitido por las circunstancias. Recuerde que el alcohol, las drogas, el cansancio y la falta de atención pueden reducir en gran medida su habilidad para juzgar correctamente y para conducir con seguridad.

### **No beba antes de conducir**

No mezcle la conducción con el alcohol. Incluso una copa puede reducir su capacidad de reaccionar ante el cambio de situaciones, y su tiempo de reacción empeora con el aumentar de las copas. Así que no beba antes de conducir y tampoco deje que lo hagan sus amigos.

### **Mantenga la motocicleta en buenas condiciones**

Para conducir con seguridad es importante inspeccionar su escúter antes de conducir y realizar todo el mantenimiento recomendado. No exceda nunca de los límites de carga y use sólo accesorios que hayan sido aprobados por Honda para este escúter. Véase página 5 para más detalles.

### **VESTIMENTA DE SEGURIDAD**

Por su propia seguridad, le recomendamos encarecidamente que se ponga siempre que conduzca: un casco homologado, protección para los ojos, botas, guantes, pantalones largos y una camisa de manga larga o chaqueta. Aunque no puede obtenerse una protección completa, poniéndose la vestimenta adecuada podrá reducir las posibilidades de sufrir lesiones cuando conduzca.

A continuación se ofrecen algunas sugerencias para ayudarle a escoger la vestimenta apropiada.

#### **⚠ ADVERTENCIA**

La no utilización del casco aumenta la posibilidad de sufrir lesiones de gravedad o incluso de morir en caso de choque.

Asegúrese de que cuando conduzca, tanto usted como el pasajero llevan siempre puesto el casco, protección para los ojos y otras indumentarias de protección.

### **Casco y protección de los ojos**

El casco es la pieza más importante durante la conducción porque le ofrece la mejor protección posible contra las lesiones en la cabeza. El casco deberá encajar en su cabeza de forma confortable y segura. Un casco de color brillante puede hacerle más visible en el tráfico, al igual que las bandas reflectoras.

Los cascos de cara descubierta pueden ofrecerle cierta protección, pero uno que la cubra completamente le ofrecerá aún más. Póngase siempre una pantalla facial o gafas de seguridad para proteger sus ojos y ayudarle a ver mejor.

### **Vestimenta adicional para conducción**

Además del casco y de la protección para los ojos, también le recomendamos usar:

- Botas robustas con suela antideslizante para ayudarle a proteger sus pies y tobillos.
- Guantes de cuero para mantener sus manos calientes y ayudarle a prevenir ampollas, cortes quemaduras y contusiones.
- Un traje o chaqueta de motociclista para su propia seguridad y buena protección. Las ropas de color brillante y reflectoras le ayudarán a destacar más en el tráfico. Asegúrese de evitar ropas holgadas que puedan engancharse en cualquier parte del escúter.

Póngase siempre un casco.  
También deberá ponerse un  
protector para la cara o gafas.

La ropa debe ajustarse  
bien a su cuerpo.

Póngase ropas de colores  
vivos o reflectantes.

Póngase guantes.

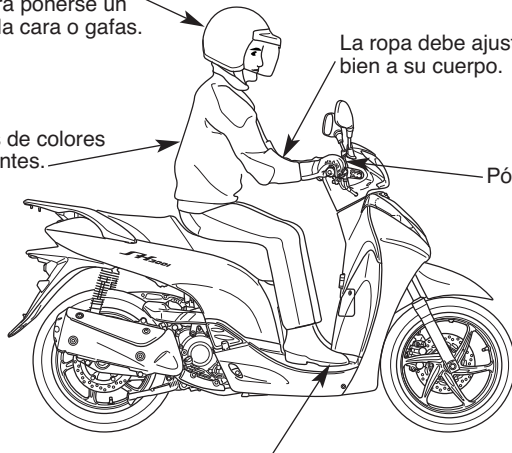

El calzado debe ser de su medida, tener tacón bajo  
y proteger su tobillos.

## LÍMITES Y CONSEJOS PARA LA CARGA

Su escúter ha sido diseñado para transportarlo a usted, a un pasajero y una cantidad limitada de equipaje. Cuando coloque equipaje o transporte a un pasajero, podrá apreciar alguna diferencia en la aceleración y en la frenada. Pero mientras usted mantenga el escúter de modo adecuado, con neumáticos y frenos en buenas condiciones, podrá transportar con seguridad cargas dentro de los límites e indicaciones ofrecidas.

Sin embargo, el exceder el límite de peso o transportar un peso desequilibrado puede afectar la maniobrabilidad, el frenado y la estabilidad del escúter. Los accesorios que no sean Honda, las modificaciones incorrectas y el mantenimiento insuficiente también pueden reducir su margen de seguridad.

En las páginas siguientes se ofrece información más específica sobre la carga, accesorios y modificaciones.

## CARGA

La cantidad de peso que coloque sobre el escúter y cómo lo coloque, son importantes para su seguridad. Siempre que usted conduzca con un pasajero o carga, deberá ser consciente de la siguiente información.

### **ADVERTENCIA**

Una carga excesiva o incorrecta puede dar lugar a un accidente en el que podrá sufrir lesiones de gravedad o incluso perder la vida.

Observe siempre los límites de carga y otros consejos sobre la carga ofrecidos en este manual.

## Límites de carga

A continuación se indican los límites de carga del escúter:

### Capacidad máxima de carga:

180 kg (397 lb)

Incluye el peso del piloto, el del pasajero, el de toda la carga y accesorios.

### Peso máximo de la carga:

19 kg (42 lb)

El peso de los accesorios añadidos reducirá el peso de la carga máxima que puede llevar.

El colocar demasiado peso en compartimentos de almacenamiento individual también puede afectar la estabilidad y la maniobrabilidad. Por eso, asegúrese de mantenerlo dentro de los límites indicados a continuación:

### Peso máximo:

**En el compartimento central** 10 kg (22 lb)

**En el compartimento izquierdo** 0,5 kg (1.0 lb)

**Gancho porta-bolsa** 1,5 kg (3.0 lb)

**Portabultos trasero** 3,0 kg (6.6 lb)

Portabultos trasero:

Peso máximo:

3,0 kg (6.6 lb)

Compartimento central:

Peso máximo:

10 kg (22 lb)

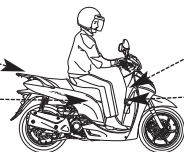

Compartimento izquierdo:

Peso máximo:

0,5 kg (1.0 lb)

Gancho porta-bolsa:

Peso máximo:

1,5 kg (3.0 lb)



### **Consejos sobre la carga**

Su escúter sirve básicamente para transportarlo a usted y a un pasajero.

Si desea llevar más carga, pida consejo a su distribuidor Honda y no se olvide leer la información relacionada con los accesorios en la página 8.

La carga incorrecta de su escúter puede afectar la estabilidad y maniobrabilidad del mismo. Aunque su escúter esté correctamente cargado, usted debe conducir a baja velocidad siempre que transporte carga.

Siga estos consejos siempre que lleve a un pasajero o carga:

- Compruebe que ambas ruedas estén debidamente infladas.
- Si cambia la carga normal, deberá ajustar la suspensión trasera (página 32).
- A fin de evitar que objetos sueltos provoquen situaciones de peligro, se recomienda verificar antes de partir que el compartimento izquierdo y central estén cerrados y que cualquier otra posible carga esté firmemente sujeta.
- Ponga el peso de la carga lo más cerca posible del centro del escúter.
- Equilibre el peso de la carga de forma uniforme en ambos lados.

## Accesorios y modificaciones

Modificar su escúter o emplear accesorios que no sean Honda, puede afectar adversamente la seguridad de su escúter.

Antes de considerar alguna modificación, o agregar un accesorio, asegúrese de leer las informaciones siguientes.

### **⚠ ADVERTENCIA**

Los accesorios o modificaciones impropias pueden dar lugar a un accidente en el que podrá sufrir lesiones de gravedad o incluso perder la vida.

Siga las instrucciones de este manual del propietario relacionadas con los accesorios y las modificaciones.

## Accesorios

Nosotros le recomendamos que emplee exclusivamente accesorios Honda genuinos, ya que han sido diseñados y probados específicamente para su escúter. Como Honda no puede probar todos los demás accesorios, usted debe hacerse responsable de la selección correcta, instalación y empleo de accesorios que no sean de Honda. Consulte con su concesionario si necesita ayuda y siga siempre las indicaciones ofrecidas a continuación:

- Asegúrese de que el accesorio no interfiera con ninguna luz, de que no reduzca la distancia al suelo ni el ángulo de inclinación lateral, así como que no limite el recorrido de la suspensión, movimiento de la dirección, ni altere sus postura de conducción o interfiera con la operación de ninguno de los controles.
- Asegúrese de que el equipo eléctrico no exceda de la capacidad del sistema eléctrico del escúter (página 136). Un fusible quemado puede producir la pérdida de luz o de potencia del motor.

- No enganche un remolque ni un sidecar a su escúter. Este escúter no ha sido diseñado para estos accesorios, empleándolos se puede afectar gravemente la manio-brabilidad de su escúter.
- Recuerden que Honda produce una amplia gama de accesorios originales para mejorar el confort de conducción de lo escúter.

Diríjense a un concesionario Honda para obtener mayores detalles acerca de dichos accesorios. (Sólo modelos E, F, ED, IIIE, IIF, IIED).

### **Modificaciones**

Le recomendamos especialmente que no extraiga el equipo original ni modifique su escúter de ninguna manera que pueda cambiar su diseño o funcionamiento. Estos cambios pueden afectar seriamente la maniobrabilidad, estabilidad y frenado poniendo en peligro la seguridad de conducción.



Extraer o modificar las luces, silenciadores, sistemas de control de emisiones u otro equipo también puede hacer que su escúter no cumpla con la reglamentación legal.



## ETIQUETAS GRÁFICAS

Las páginas siguientes muestran los significados de las etiquetas. Algunas etiquetas le avisan sobre peligros potenciales que pueden ocasionar heridas graves. Otras ofrecen información importante sobre la seguridad. Lea atentamente esta información y no quite las etiquetas.

Si una de estas etiquetas se despegó o si resulta difícil de leer, solicite su reemplazo a su concesionario Honda.

Cada etiqueta lleva puesto un símbolo específico. A continuación se detallan los significados de cada símbolo y etiqueta.

	Lea con atención las instrucciones contenidas en el Manual del propietario.
	Lea con atención las instrucciones contenidas en el Manual de taller. Por razones de seguridad, encomiende el servicio de la motocicleta sólo a un concesionario Honda.

	<p><b>PELIGRO (sobre fondo ROJO)</b> Correrá el peligro de MUERTE o de HERIDAS GRAVES si no sigue las instrucciones.</p>
	<p><b>ADVERTENCIA (sobre fondo NARANJA)</b> Podrá correr el peligro de MUERTE o de HERIDAS GRAVES si no sigue las instrucciones.</p>
	<p><b>PRECAUCIÓN (sobre fondo AMARILLO)</b> Podrá correr el peligro de HERIDAS si no sigue las instrucciones.</p>



### **SELLO DE LA TAPA DEL RADIADOR**

#### **PELIGRO**

**NO ABRIR NUNCA CUANDO ESTÁ CALIENTE.**

El refrigerante caliente le causará quemaduras.

La válvula de alivio de la presión empieza a operar a 108 kPa (1.1 kgf/cm<sup>2</sup>).

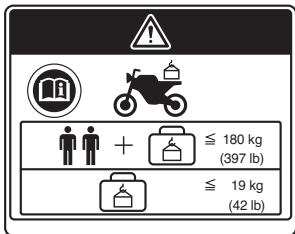







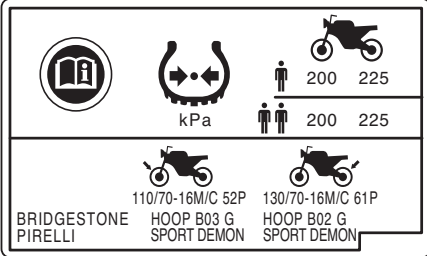

### **ETIQUETA DE ADVERTENCIA DE ACCESORIOS Y CARGA**

#### **ADVERTENCIA**

#### **ACCESORIOS Y CARGA**

- La estabilidad y el manejo de esta escúter pueden verse afectados por el añadido de accesorios y equipaje.
- Leer con atención las instrucciones contenidas en el manual del usuario y en la guía de instalación antes de instalar cualquier accesorio.
- El peso total de los accesorios y el equipaje añadidos al peso del piloto y del pasajero no debe exceder los 180 kg, que constituye la capacidad de peso máximo.
- El peso del equipaje no debe exceder los 19 kg en ninguna circunstancia.
- No es aconsejable acoplar grandes elementos de carenado montados en la horquilla o en el manillar.

 <p>      kPa      200    225 </p> <hr/> <p>     200    225 </p> <hr/> <p>     110/70-16M/C 52P    130/70-16M/C 61P </p> <p> BRIDGESTONE    HOOP B03 G    HOOP B02 G  PIRELLI            SPORT DEMON    SPORT DEMON </p>	<h3>ETIQUETA DE INFORMACIÓN DE LOS NEUMÁTICOS</h3> <p>Presión de los neumáticos en frío:</p> <p>[El conductor y un pasajero]</p> <table> <tr> <td>Delantero</td> <td>200 kPa</td> <td>2.00 kgf/cm<sup>2</sup></td> <td>29 psi</td> </tr> <tr> <td>Trasero</td> <td>225 kPa</td> <td>2.25 kgf/cm<sup>2</sup></td> <td>33 psi</td> </tr> </table> <p>[Sólo el conductor]</p> <table> <tr> <td>Delantero</td> <td>200 kPa</td> <td>2.00 kgf/cm<sup>2</sup></td> <td>29 psi</td> </tr> <tr> <td>Trasero</td> <td>225 kPa</td> <td>2.25 kgf/cm<sup>2</sup></td> <td>33 psi</td> </tr> </table> <p>Tamaño de los neumáticos</p> <table> <tr> <td>Delantero</td> <td>110/70 16M/C 52P</td> </tr> <tr> <td>Trasero</td> <td>130/70 16M/C 61P</td> </tr> </table> <p>Marca de los neumáticos</p> <table> <tr> <td></td> <td>BRIDGESTONE</td> <td>PIRELLI</td> </tr> <tr> <td>Delantero</td> <td>HOOP B03 G</td> <td>SPORT DEMON</td> </tr> <tr> <td>Trasero</td> <td>HOOP B02 G</td> <td>SPORT DEMON</td> </tr> </table>	Delantero	200 kPa	2.00 kgf/cm <sup>2</sup>	29 psi	Trasero	225 kPa	2.25 kgf/cm <sup>2</sup>	33 psi	Delantero	200 kPa	2.00 kgf/cm <sup>2</sup>	29 psi	Trasero	225 kPa	2.25 kgf/cm <sup>2</sup>	33 psi	Delantero	110/70 16M/C 52P	Trasero	130/70 16M/C 61P		BRIDGESTONE	PIRELLI	Delantero	HOOP B03 G	SPORT DEMON	Trasero	HOOP B02 G	SPORT DEMON
Delantero	200 kPa	2.00 kgf/cm <sup>2</sup>	29 psi																											
Trasero	225 kPa	2.25 kgf/cm <sup>2</sup>	33 psi																											
Delantero	200 kPa	2.00 kgf/cm <sup>2</sup>	29 psi																											
Trasero	225 kPa	2.25 kgf/cm <sup>2</sup>	33 psi																											
Delantero	110/70 16M/C 52P																													
Trasero	130/70 16M/C 61P																													
	BRIDGESTONE	PIRELLI																												
Delantero	HOOP B03 G	SPORT DEMON																												
Trasero	HOOP B02 G	SPORT DEMON																												



### **ETIQUETA RECORDATORIA DE SEGURIDAD**

Para su propia protección, lleve siempre el casco puesto mientras esté conduciendo



**ETIQUETA DEL COMBUSTIBLE**  
SÓLO COMBUSTIBLE SIN PLOMO



### **ETIQUETA DEL LÍMITE DE CARGA**

No exceda 10,0 kg (22,0 lb)





### **ETIQUETA DEL LÍMITE DE CARGA**

No exceda 0,5 kg (1,0 lb)



### **ETIQUETA DEL LÍMITE DE CARGA**

No exceda 1,5 kg (3,0 lb)



### **ETIQUETA DEL LÍMITE DE CARGA**

No exceda 3,0 kg (6,6 lb)

## UBICACIÓN DE LAS PIEZAS

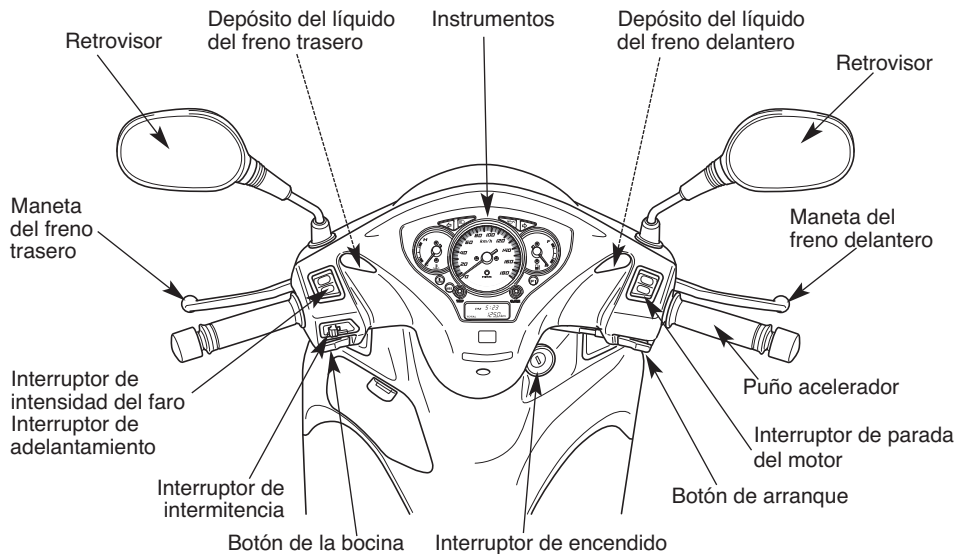

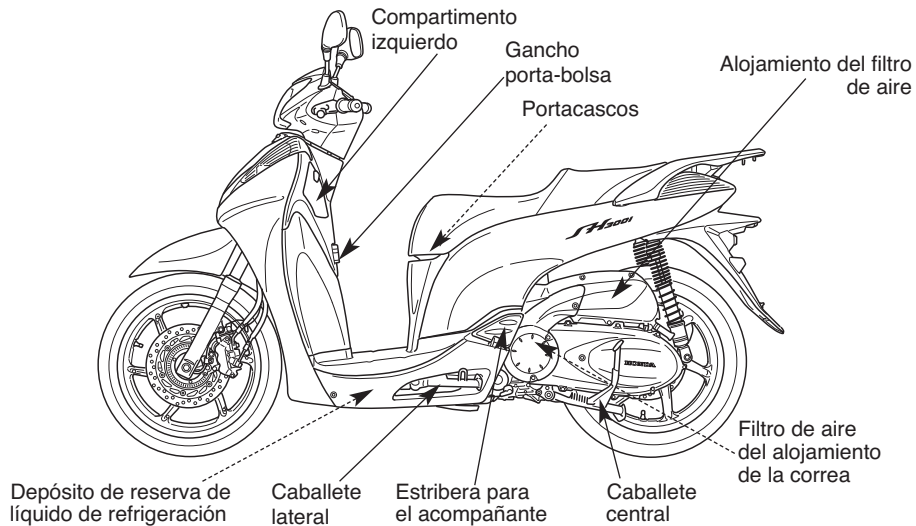

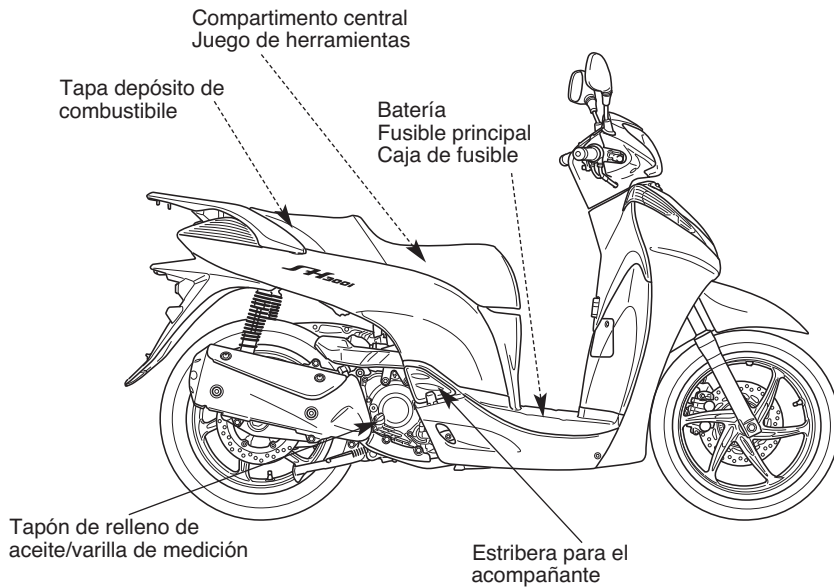



## INSTRUMENTOS E INDICADORES

Los indicadores están incluidos en el tablero de instrumentos. Sus funciones se describen en las tablas de las páginas siguientes.

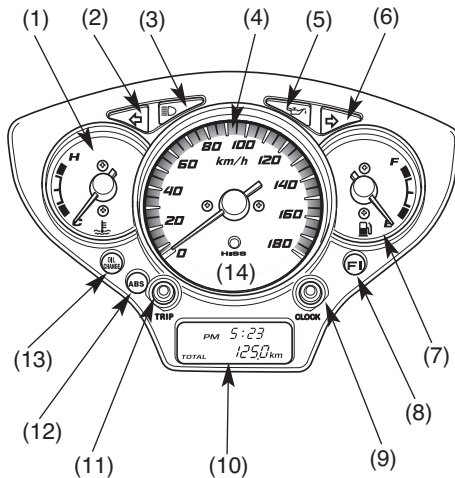
- (1) Medidor de temperatura del líquido de refrigeración
- (2) Indicador de intermitente izquierdo
- (3) Indicador de luz de carretera
- (4) Velocímetro
- (5) Indicador de presión baja de aceite
- (6) Indicador de intermitente derecho
- (7) Medidor de combustible
- (8) Indicador PGM-FI
- (9) Interruptor RELOJ
- (10) Pantalla multifunción
- (11) Interruptor del totalizador parcial (TRIP)
- (12) Indicador de ABS (SH300A/AR)
- (13) Indicador del cambio de aceite
- (14) Sistema inmovilizador indicador (HISS)



<b>(N° de referencia) Descripción</b>	<b>Función</b>
(1) Medidor de temperatura del líquido de refrigeración	Muestra la temperatura del refrigerante (pág. 28). La aguja del medidor de la temperatura del refrigerante se moverà a la escala máxima del cuadrante cuando se gire el interruptor de encendido a la posición ON.
(2) Indicador de intermitente izquierdo (verde)	Hace intermitencia cuando se usa la señal de giro a la izquierda.
(3) Indicador de luz de carretera (azul)	Se enciende cuando se utiliza la luz de carretera.
(4) Velocímetro	Indica la velocidad en kilómetros por hora (km/h) y/o millas horarias (mph) según el modelo. La aguja del velocímetro se moverà a la escala máxima del cuadrante cuando se gire el interruptor de encendido a la posición ON.
(5) Indicador de presión baja de aceite (rojo)	Se enciende cuando la presión de aceite del motor está por debajo de la gama de operación normal. Se deberá encender cuando el interruptor de encendido está en ON y el motor parado. Se deberá apagar cuando se arranca el motor, excepto parpadeo ocasional en o cerca de velocidad al ralenti cuando el motor está caliente. <b>NOTA</b> El funcionamiento del motor sin suficiente presión de aceite podría ser causa de que éste sufriese serias averías.

<b>(N° de referencia) Descripción</b>	<b>Función</b>
(6) Indicador de intermitente derecho (verde)	Hace intermitencia cuando se usa la señal de giro a la derecha.
(7) Medidor de combustible	Muestra aproximadamente el combustible disponible (pág.29).La aguja del medidor de combustible se moverá a la escala máxima del cuadrante cuando se gire el interruptor de encendido a la posición ON.
(8) Indicador PGM-FI (rojo)	<p>Se enciende cuando hay alguna anomalía en el sistema PGM-FI (Inyección Programada de Combustible).</p> <p>También deberá encenderse durante unos pocos segundos y luego apagarse cuando el interruptor de encendido se ponga en ON y el interruptor de parada del motor esté en  (RUN). Si se enciende en cualquier otro momento, reduzca la velocidad y lleve la motocicleta a su concesionario Honda tan pronto como sea posible.</p>
(9) Reloj digital	Este botón se utiliza también para ajustar la hora (pág. 26); Este botón también se utiliza para poner a cero el indicador de cambio de aceite (pág. 30).

<b>(N° de referencia) Descripción</b>	<b>Función</b>						
<p>(10) Pantalla digital multifunción</p> <table border="1" data-bbox="247 299 704 526"> <tr> <td data-bbox="247 299 704 368">Cuenta-kilómetros total</td> <td data-bbox="704 299 1276 368">Indica los kilómetros totales (pág. 27)</td> </tr> <tr> <td data-bbox="247 368 704 438">Cuenta-kilómetros parciales A y B</td> <td data-bbox="704 368 1276 438">Indica la distancia parcial recorrida (pág. 27)</td> </tr> <tr> <td data-bbox="247 438 704 526">Reloj digital</td> <td data-bbox="704 438 1276 526">Indica las horas y los minutos (pág. 26)</td> </tr> </table>	Cuenta-kilómetros total	Indica los kilómetros totales (pág. 27)	Cuenta-kilómetros parciales A y B	Indica la distancia parcial recorrida (pág. 27)	Reloj digital	Indica las horas y los minutos (pág. 26)	<p>La pantalla incluye las siguientes funciones; Esta pantalla visualiza el mensaje inicial (pág. 24).</p>
Cuenta-kilómetros total	Indica los kilómetros totales (pág. 27)						
Cuenta-kilómetros parciales A y B	Indica la distancia parcial recorrida (pág. 27)						
Reloj digital	Indica las horas y los minutos (pág. 26)						
<p>(11) ecla para poner a cero el cuenta-kilómetros parcial (TRIP)</p>	<p>El botón permite seleccionar el cuenta-kilómetros parcial A, el cuenta-kilómetros parcial B y el cuenta-kilómetros total (pág. 27). Este botón también se utiliza para poner a cero el indicador de cambio de aceite (pág. 30).</p>						



<b>(N° de referencia) Descripción</b>	<b>Función</b>
(12) Testigo del sistema antibloqueo de los frenos (ABS) (rojo) (SH300A/AR)	Normalmente, este testigo se enciende cuando el interruptor de encendido se pone ON y se apaga tras conducir la escúter a una velocidad superior a 10 km/h. Si hay algún problema con el sistema de frenos antibloqueo, el piloto se enciende y permanece encendido (véase pág. 34-35).
(13) Indicador de cambio de aceite (amarillo)	Se enciende cuando ha llegado el momento de cambiar el aceite del motor para el mantenimiento específico (pág. 30).
(14) Sistema inmovilizador indicador HISS (rojo)	Este indicador se enciende durante unos pocos segundos cuando el interruptor de encendido es puesto en ON y el interruptor de parada del motor están en  (RUN). Luego se apagará si se ha insertado la llave con la codificación correcta. Si se ha insertado una llave de codificación incorrecta, el indicador se mantendrá encendido y el motor no se pondrá en marcha (página 54). Cuando la función de parpadeo de este indicador esté activada y el interruptor de encendido esté en OFF, seguirá parpadeando durante 24 horas (página 55).

## Pantalla inicial

Cuando se enciende el interruptor de encendido, la pantalla (1) mostrará temporalmente todas las modalidades y los segmentos digitales así puede asegurarse de que la pantalla de cristales líquidos está funcionando correctamente.

La unidad “milla” (2) se visualizará solo para el tipo E.

Si se desconecta la batería, el reloj digital (3) y el cuenta-kilómetros parcial (4) se pondrán a cero.

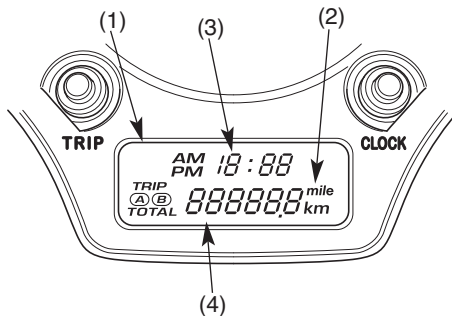

- (1) Pantalla multifunción
- (2) “milla”
- (3) Reloj digital
- (4) Cuenta-kilómetros parcial

### **Pantalla multifunción**

La pantalla multifunción (1) incluye las siguientes funciones:

- Cuenta-kilómetros total/Cuenta-kilómetros parcial
- Reloj digital

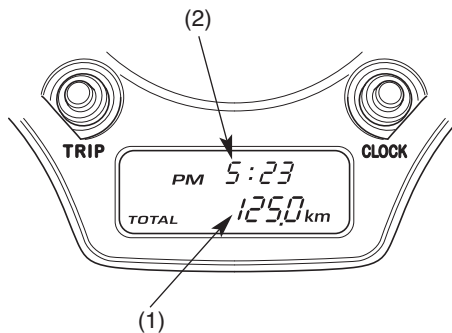

- (1) Cuenta-kilómetros total/Cuenta-kilómetros parcial
- (2) Reloj digital

## Reloj digital

Muestra las horas y los minutos. Para ajustar la hora, proceda de la siguiente manera:

1. Coloque el interruptor de encendido en ON.
2. Mantener pulsado el interruptor CLOCK (2) durante más de 2 segundos. El reloj se pondrá en la modalidad de ajuste y la pantalla parpadeará.

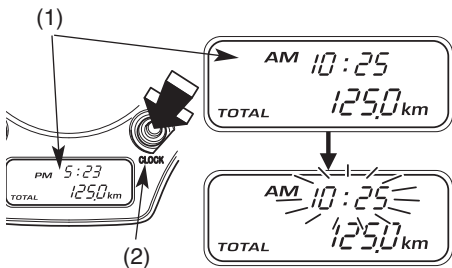

- (1) Reloj digital  
(2) Interruptor CLOCK

26

3. Para cambiar la hora, pulse el interruptor CLOCK hasta visualizar en la pantalla la hora deseada y AM/PM:

- La hora avanzará un minuto, cada vez que se pulse el botón.
- La hora avanzará diez minutos, cuando se deja pulsado el botón.

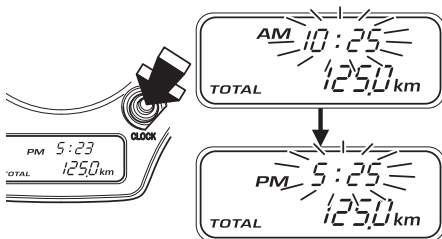

4. Para terminar el ajuste, pulse el interruptor CLOCK durante 5 segundos después del último ajuste, o apague el interruptor de encendido.

## CUENTA-KILÓMETROS TOTAL/CUENTA-KILÓMETROS PARCIAL

El cuenta-kilómetros total (1) muestra los kilómetros recorridos.

### Para visualizar los kilómetros parciales

Hay dos cuenta-kilómetros parciales, el cuenta-kilómetros parcial A (2) y en cuenta-kilómetros parcial B (3). Para pasar de la pantalla A a la pantalla B pulse el interruptor CUENTA-KILÓMETROS PARCIAL (TRIP) (4) varias veces.

### Puesta a cero de los kilómetros parciales

Para poner a cero el cuenta-kilómetros parcial, pulse y mantenga pulsado el interruptor CUENTA-KILÓMETROS PARCIAL (TRIP)(4) con la pantalla en la modalidad de cuenta-kilómetros parcial A o cuenta-kilómetros parcial B .

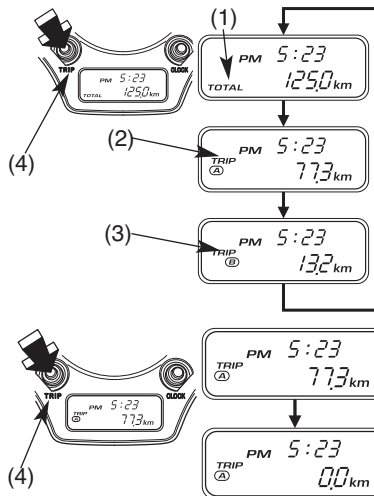

(1) Cuenta-kilómetros total

(2) Cuenta-kilómetros parcial A

(3) Cuenta-kilómetros parcial B

(4) Interruptor cuenta kilómetros parcial (TRIP)

## Indicador de temperatura del líquido refrigerante

El medidor de temperatura (1) muestra la temperatura del líquido refrigerante.

Cuando la aguja comienza a moverse por encima de la marca C (frío), significa que el motor está suficientemente caliente y que, por lo tanto, ya es posible conducir el scooter. La temperatura normal de servicio es aquella situada por debajo de la zona indicada con la marca H (recalentado). Si la aguja entra en la banda roja (2) (recalentado), apague el motor y controle el nivel del refrigerante en el depósito de expansión. Léase las instrucciones de las págs. 38-39 y no conduzca el escúter mientras el problema no haya sido resuelto.

### NOTA

Si se excede la temperatura máxima de funcionamiento podrían producirse serias averías en el motor.

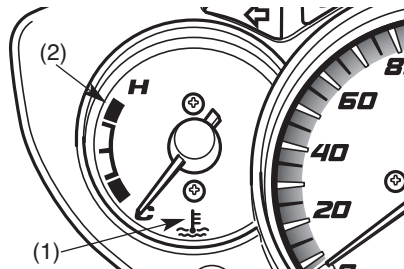

- (1) Medidor de temperatura refrigerante
- (2) Banda roja

### Indicador de combustible

El indicador del nivel de combustible (1) marca de modo aproximado en una escala graduada, la cantidad de combustible presente en el depósito.

Cuando la aguja del medidor entre en la banda roja (2), el combustible estará bajo nivel y deberá llenar el depósito lo antes posible. La cantidad de combustible que queda en el depósito cuando la aguja entra en la banda roja es aproximadamente de:

2,0 ℓ

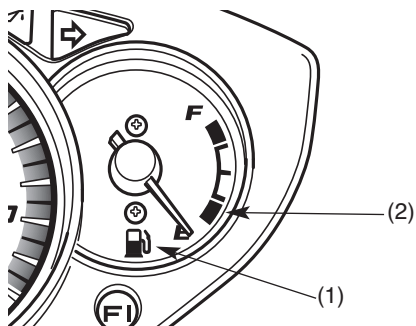

- (1) Indicador de combustible
- (2) Banda roja

### Indicador de cambio de aceite

El indicador de cambio de aceite (1) se enciende cuando el kilometraje recorrido por el scooter alcanza el intervalo de cambio de aceite especificado en el programa de la tabla de uso y mantenimiento (pág. 87).

Poner a cero el indicador tras cada cambio de aceite de la siguiente manera.

1. Visualizar los kilómetros totales en el display.
2. Con el interruptor de encendido en ON, pulsar los pulsadores TRIP (2) y CLOCK (3) durante más de 2 segundos. El indicador se apaga.

Si el aceite se cambia antes de que se encienda el indicador, también hay que ponerlo a cero. Para ello, efectúe las operaciones descritas en los puntos 1 y 2 teniendo en cuenta que, cuando se mantiene pulsada la tecla de puesta a cero, el indicador de cambio de aceite se visualiza durante dos segundos y, luego, desaparece. Esto significa que el indicador se ha puesto a cero.

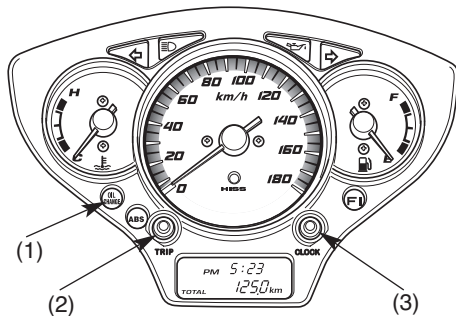

- (1) Indicador de cambio de aceite
- (2) Tecla totalizador parcial (TRIP)
- (3) Tecla reloj (CLOCK)



#### NOTA

El primer cambio de aceite tiene que efectuarse a 1000 km (600 mi), pero, en este caso, no es necesario poner a cero el indicador, que parpadeará correctamente cuando el scooter haya recorrido aproximadamente 6000 km (tipo E, 4000 mi); por lo tanto, tras efectuar el segundo cambio de aceite según lo previsto en la tabla de mantenimiento (pág. 87), no olvide poner a cero el indicador de cambio de aceite (pág. 30).

## COMPONENTES PRINCIPALES

(Informaciones necesarias para el uso del escúter)

### SUSPENSIÓN

Cada amortiguador (1) tiene 5 posiciones de ajuste para diferentes cargas y condiciones de conducción.

Utilice una llave de gancho (2) para ajustar los amortiguadores traseros.

Ajuste siempre la posición de los amortiguadores en secuencia (1-2-3-4-5 o 5-4-3-2-1).

Si intenta ajustar directamente de 1 a 5 o de 5 a 1, el amortiguador puede quedar dañado.

Las posiciones 1 y 2 son para cargas ligeras y condiciones suaves de la carretera. Las posiciones 3 y 4 aumentan la carga previa del muelle para que la suspensión trasera sea más dura y puede utilizarse cuando la motocicleta lleve cargas muy pesadas. Asegúrese de ajustar ambos amortiguadores en la misma posición.

Posición estándar: 3

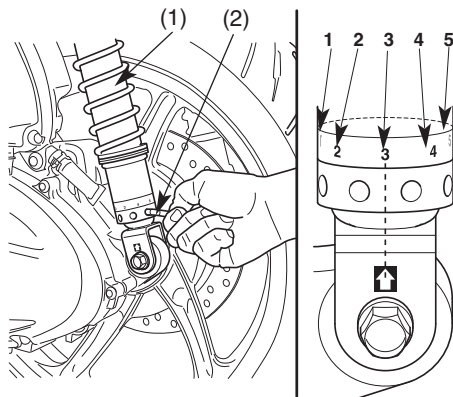

- (1) Amortiguador
- (2) Llave de gancho

## **FRENOS**

### **Sistema de frenado combinado (CBS)**

Este escúter está equipado con un sistema de frenado combinado.

Accionando la maneta del freno trasero, se aplica el freno trasero y parcialmente el delantero. Para conseguir la máxima efectividad del freno, use simultáneamente las manetas del freno delantero y trasero, como lo haría con escúter equipado con frenos corrientes.

Como ocurre con los sistemas de frenos corrientes para escúter, una aplicación excesiva del freno puede bloquear la rueda, con lo que se perderá el control sobre el escúter.

Para frenar normalmente, aplique simultáneamente las manetas del freno delantero y trasero al tiempo que reduce a una velocidad inferior para adaptarse a la velocidad de marcha. Para conseguir la máxima fuerza de frenado, cierre la mariposa (el acelerador) y aplique firmemente las manetas del freno delantero y trasero.

## **Sistema de frenos antibloqueo (ABS) (SH300A/AR)**

Este modelo está equipado también con un sistema de frenos antibloqueo (ABS) diseñado para ayudar a prevenir que las ruedas se bloqueen al frenar bruscamente en superficies desniveladas o en otras malas condiciones en tramo recto. No obstante, si frena bruscamente en una curva, es posible que la rueda no se bloquee, pero el escúter podría perder tracción y con ello causar una pérdida de control.

En algunas situaciones, sobre superficies irregulares o no compactas, un escúter dotado con sistema ABS puede requerir una distancia de frenado superior con respecto a un escúter sin sistema ABS.

El sistema ABS no puede compensar errores de juicio o un uso inadecuado de los frenos ante situaciones diferentes. Siempre es responsabilidad del conductor conducir a una velocidad razonable, en función de las

condiciones atmosféricas, la superficie de la carretera y la de la situación del tráfico, y respetar las distancias de seguridad.

El sistema ABS se autocontrola y siempre se encuentra activo.

- El ABS se puede activar al pasar sobre un desnivel brusco o al entrar y salir de la calzada. Es muy importante seguir los consejos indicados para los neumáticos (pág. 45). El microprocesador del ABS funciona comparando la velocidad de las dos ruedas. Los neumáticos que no son del tipo aconsejado pueden influir en la velocidad de las ruedas y, por lo tanto, provocar el funcionamiento incorrecto del microprocesador del sistema ABS.
- El ABS no funciona a bajas velocidades (aproximadamente 10 km/h o menos).
- El ABS no funciona si la batería se encuentra descargada.

### **Testigo del sistema antibloqueo de los frenos (ABS) (SH300A/AR)**

Normalmente, este testigo se enciende cuando el interruptor de encendido se pone ON y se apaga tras conducir lo escúter a una velocidad superior a 10 km/h. Si hay algún problema con el sistema de frenos antibloqueo, el piloto se enciende y permanece encendido. Cuando el testigo está encendido, el ABS no funciona.

Si el testigo del ABS se enciende durante la marcha, detener el escúter en un lugar seguro y apagar el motor.

Colocar el interruptor de encendido en ON. El testigo tiene que encenderse y apagarse tras conducir el escúter a una velocidad superior a 10 km/h. Si el testigo no se apaga, el ABS no funciona, pero los frenos ofrecerán una capacidad de frenado normal. Hacer controlar el sistema por un concesionario Honda lo antes posible. El testigo del ABS se puede encender si se

hace girar la rueda trasera a alta velocidad durante más de 30 segundos mientras el escúter se encuentra apoyado sobre el caballete. Se trata de un hecho normal. Colocar el interruptor de encendido en OFF y, luego, en ON. El testigo tendría que encenderse y apagarse tras conducir el escúter a una velocidad superior a 30 km/h.

## Inspección

Tanto el freno delantero como el trasero son del tipo de disco hidráulico.

Al desgastarse las pastillas de los frenos, el nivel del líquido de frenos disminuye, para poder compensar el desgaste.

Usted no tiene que realizar ajuste alguno, sin embargo, el nivel del líquido y el desgaste de las pastillas debe inspeccionarse periódicamente. El sistema debe comprobarse frecuentemente, para asegurarse que no hayan fugas de líquido. Si el juego de la maneta puede ser excesivo y las pastillas del freno no estuviesen desgastadas (pág.110-111) más allá del límite recomendado, existe probablemente aire en el sistema del freno, y éste deberá purgarse. Póngase en contacto con el concesionario de Honda autorizado para realizar este trabajo.

### Nivel del líquido de los frenos delanteros

Con el escúter en posición vertical, controle el nivel del líquido. Tiene que estar por encima de la marca del nivel mínimo (LOWER) (1). Si el

**36**

nivel está en la marca del nivel mínimo (LOWER) (1) o más abajo de ella, controle que las pastillas del freno no estén desgastadas (pág. 110-111). Las pastillas desgastadas tienen que ser sustituidas. Si las pastillas no están desgastadas, controle que su sistema de frenado no tenga pérdidas.

El líquido de frenos recomendado es Honda DOT 4 de una lata sellada, o equivalente.

### Delantero

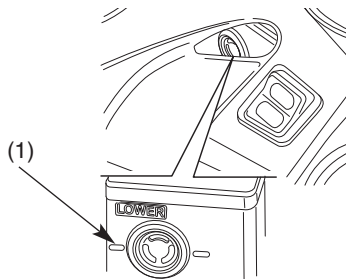

(1) Marca de nivel mínimo (LOWER)

### Nivel del líquido de los frenos traseros:

Con el escúter en posición vertical, controle el nivel del líquido. Tiene que estar por encima de la marca del nivel mínimo (LOWER) (1). Si el nivel está en la marca del nivel mínimo (LOWER) (1) o más abajo de ella, controle que las pastillas del freno no estén desgastadas (pág. 110-111).

Las pastillas desgastadas tienen que ser sustituidas. Si las pastillas no están desgastadas, controle que su sistema de frenado no tenga pérdidas.

El líquido de frenos recomendado es Honda DOT 4 de una lata sellada, o equivalente.

### Otros controles:

Asegúrese de que no haya fugas de líquido. Controle que no haya deterioro o grietas en los manguitos y en los accesorios

### **Trasero**

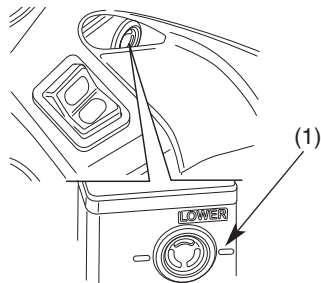

(1) Marca de nivel mínimo (LOWER)

## **REFRIGERANTE**

### **Recomendaciones sobre el refrigerante.**

El propietario debe mantener el nivel correcto del refrigerante para evitar la congelación, el pobre calentamiento y la corrosión. Utilice solamente anticongelante de glicol etilénico de alta calidad que contenga inhibidores de protección contra la corrosión específicamente recomendados para ser utilizados en motores de aluminio.

(CONSULTE LA ETIQUETA DEL RECIPIENTE DE ANTICONGELANTE).

Utilice agua potable de bajo contenido mineral o agua destilada como parte de la solución anticongelante. El agua con alto contenido mineral o sal puede dañar el motor de aluminio.

Si se usa el líquido refrigerante con inhibidores de silicato se pueden ocasionar daños en las soldaduras de la bomba de agua o interrupciones en los tubos del radiador.

Si se usa agua del grifo se pueden ocasionar daños al motor.

Honda suministra una solución del 50/50 de anticongelante y agua con este escúter. Esta solución de refrigerante es la más adecuada para la mayoría de las temperaturas de funcionamiento, y ofrece además una buena protección contra la corrosión. Una concentración alta de anticongelante disminuye el rendimiento del sistema de enfriamiento y solo se recomienda cuando sea necesaria una mayor protección contra la congelación. Una concentración de menos del 40/60 (40% de anticongelante) no ofrecerá la protección apropiada contra la corrosión. Durante temperaturas de congelación, compruebe con frecuencia el sistema de enfriamiento y añada una concentración mayor de anticongelante (un máximo del 60% de anticongelante) si fuese necesario.



## INSPECCIÓN

El depósito de reserva está debajo a la izquierda del reposapiés.

Controlar el nivel de líquido refrigerante en el depósito de reserva (1) cuando el motor está a la temperatura normal de servicio y el escúter está en posición vertical.

Si el líquido está por debajo de la marca del nivel inferior "LOWER" (2) hay que:

1. Quitar la tapa del reposapiés (pág. 40)
2. Extraer la tapa del compartimento con el depósito del líquido refrigerante (pág. 40).
3. Quitar el tapón del depósito de reserva (pág. 40) y añadir mezcla refrigerante hasta alcanzar la marca del nivel superior "UPPER" (3).

Añadir siempre el líquido de enfriamiento en el depósito de expansión. No intentar añadir líquido quitando el tapón del radiador.

Si el depósito de reserva estuviese vacío, o si

la pérdida de refrigerante fuese excesiva, compruebe si existen fugas y póngase en contacto con su concesionario Honda autorizado para realizar reparaciones.

- Antes de añadir líquido refrigerante, controlar que el interruptor de encendido esté en OFF.

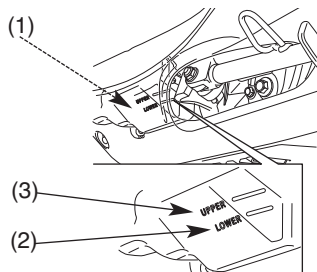

- (1) Depósito de reserva (3) Marca del nivel superior (UPPER)  
(2) Marca del nivel inferior (LOWER)

### Desmontaje de la tapa del reposapiés

1. Quitar los dos tornillos (1).
2. Quitar la tapa del reposapiés con cuidado (2).

Para el montaje, efectuar las operaciones de desmontaje en orden inverso.

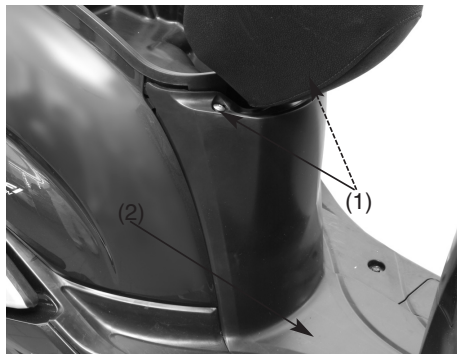

- (1) Tornillos  
(2) Tapa reposapiés

40

### Desmontaje de la tapa del compartimento del depósito refrigerante

1. Quitar el tornillo (1).
2. Levantar la tapa (2) del compartimento del refrigerante para acceder al tapón del depósito de reserva (3).

Para el montaje, efectuar las operaciones de desmontaje en orden inverso.

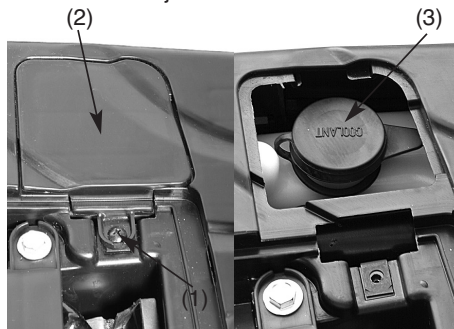

- (1) Tornillo  
(2) Tapa del compartimento del refrigerante  
(3) Tapón del depósito

## COMBUSTIBLE

### Depósito de combustible

El depósito del combustible está debajo del asiento. La capacidad del depósito es de 9,10 litros.

No llenar excesivamente el depósito. No deberá haber combustible en el cuello de llenado.

Después del abastecimiento, asegurarse de apretar bien el tapón (1) del depósito de carburante girándolo en sentido horario. Cerciorarse de que las flechas (2) indicadas en el tapón se hallen en posición perpendicular respecto a las marcas de referencia (3) del depósito. Utilice combustible sin plomo de 91 octanos o más. El empleo de gasolina con plomo ocasionará un desgaste prematuro del convertidor catalítico.

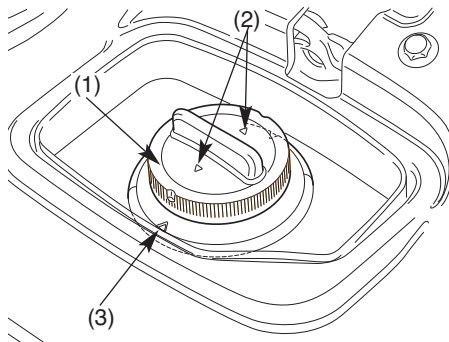

- (1) Tapa del depósito de combustible
- (2) Marcas de flecha
- (3) Marcas de referencia

## **⚠ ADVERTENCIA**

La gasolina es extremadamente inflamable y explosiva. Podría sufrir quemaduras o graves heridas cuando maneja la gasolina.

- Pare el motor y póngala lejos del calor, de chispas y de llamas.
- Ponga la gasolina solo si se encuentra al aire libre.
- Limpie inmediatamente los derrames.

## **NOTA**

Si se produjesen golpes del encendido o detonaciones a velocidades estables del motor bajo cargas normales, cambie a otra marca de gasolina. Si los golpes del encendido o las detonaciones persisten, póngase en contacto con su concesionario Honda autorizado.

De lo contrario esto lo consideraremos como una mala utilización y los daños causados por una mala utilización no están cubiertos por la garantía de Honda.

### **Gasolina con alcohol**

Si decide utilizar gasolina con alcohol (gasohol), asegúrese que el octanaje sea al menos tan alto como el recomendado por Honda. Existen dos tipos de “gasohol”: uno que contiene etanol y otro que contiene metanol. No utilice gasohol con más del 10% de etanol. No utilice tampoco gasolina que contenga metanol (alcohol metílico o de madera) sin tener disolventes e inhibidores contra la corrosión. No utilice nunca gasolina con más del 5% de metanol, incluso cuando ésta tenga disolventes e inhibidores contra la corrosión.

El uso de gasolina con más de un 10% de etanol (o más del 5% de metanol) puede:

- Dañar la pintura del depósito de combustible.
- Dañar los tubos de combustible.
- Provocar corrosión en el depósito de combustible
- Provocar bajo rendimiento del vehículo.

Antes de adquirir combustible de una gasolinera desconocida, compruebe si el combustible tiene alcohol. Si lo tuviese, asegúrese del tipo y porcentaje de alcohol utilizado. Si notase algún síntoma de funcionamiento inapropiado cuando utiliza gasolina con alcohol, o una que usted cree que tiene alcohol, cambie la gasolina por otra que usted sepa que no tiene alcohol.

## ACEITE DEL MOTOR

### Comprobación del nivel de aceite del motor.

Compruebe diariamente el nivel de aceite del motor antes de conducir la motocicleta.

El nivel debe mantenerse entre las marcas de nivel superior (1) e inferior (2) de la varilla de nivel de aceite (3).

1. Arrancar el motor y dejarlo funcionar en ralentí durante 3-5 minutos. Comprobar que el testigo rojo de la presión de aceite se apague. Si permanece encendido, detener inmediatamente el motor.
2. Pare el motor y sostenga el escúter en su soporte central sobre un piso firme y nivelado.
3. Después 2-3 minutos, saque la tapa del filtro/varilla de medición (3), frótelas para limpiarla y vuelva a insertarla sin roscarla. Extraiga la varilla de medición. El nivel de aceite debe estar entre las marcas superior (1) e inferior (2) de la varilla de medición.
4. Si fuese necesario, añada el aceite especificado hasta alcanzar (vea la página 97) la marca de nivel superior. No llene excesivamente.

5. Instale el tapón de relleno de aceite/varilla de nivel. Compruebe que no haya fugas de aceite.

#### NOTA

El funcionamiento del motor sin suficiente aceite puede causar serias averías en él.

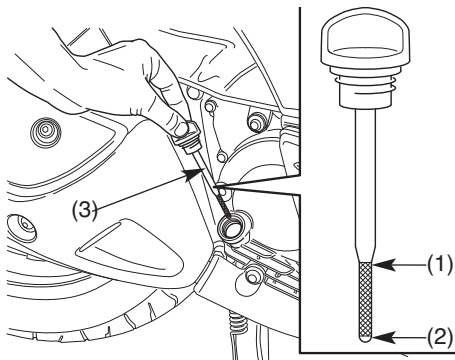

- (1) Marca de nivel superior
- (2) Marca de nivel inferior
- (3) Tapa del orificio de llenado de aceite/varilla de nivel de aceite

## NEUMÁTICOS SIN CÁMARA DE AIRE

Para conducir con seguridad su escúter, los neumáticos deben ser del tipo y del tamaño adecuados, estar en buenas condiciones, ranurados y correctamente inflados para la carga que usted transporta. Las siguientes páginas ofrecen información más detallada sobre cómo y cuándo controlar la presión del aire, cómo inspeccionar los neumáticos por daños y qué hacer cuando las cubiertas deben ser reparadas o reemplazadas.

### **⚠ ADVERTENCIA**

Si utiliza neumáticos excesivamente gastados o incorrectamente inflados podrá dar lugar a un accidente en el que podrá sufrir lesiones de gravedad o incluso perder la vida. Siga las instrucciones de este manual del propietario relacionadas con el inflado y el mantenimiento de los neumáticos.

## Presión del aire

Mantener los neumáticos correctamente inflados suministra la mejor combinación de maniobrabilidad, vida del dibujo y comodidad de conducción. Generalmente, los neumáticos poco inflados se desgastan de forma desigual, afectando adversamente la maniobrabilidad y pueden fallar cuando se recalientan.

Los neumáticos demasiado inflados pueden provocar una conducción áspera, pueden dañarse con mayor facilidad en la carretera y se desgastan de forma desigual.

Se recomienda controlar visualmente los neumáticos antes de conducir y emplear un manómetro para medir la presión del aire por lo menos una vez al mes cuando piense que los neumáticos puedan estar desinflados.

Los neumáticos sin cámara de aire tienen la capacidad de sellarse automáticamente en caso de pinchazo. Sin embargo, como la pérdida es lenta, usted debe inspeccionar detalladamente y asegurarse de que no haya pinchazos cuando detecte un neumático no completamente inflado.

No se olvide de inspeccionar la presión del aire cuando los neumáticos estén “fríos”, cuando el escúter haya estado estacionado durante tres horas por lo menos. Si usted inspecciona la presión del aire de los neumáticos cuando están “calientes”, es decir cuando haya conducido el escúter incluso por unos pocos kilómetros, las lecturas serán superiores a las de los neumáticos “fríos”. Lo cual es normal, por eso no debe sacar aire de los neumáticos, para que correspondan a las presiones del aire abajo indicadas. En caso contrario los neumáticos no se inflarán lo suficiente.

Las presiones aconsejadas para los neumáticos “fríos” son:

kPa (kgf/cm <sup>2</sup> ,psi)	
Solo conductor	Delantero 200 (2.00, 29)
	Trasero 225 (2.25, 33)
Conductor y pasajero	Delantero 200 (2.00, 29)
	Trasero 225 (2.25, 33)

### Inspección

Cada vez que compruebe la presión de los neumáticos, deberá examinar también sus estrías y paredes laterales para ver si están desgastados, dañados o tienen objetos extraños incrustados:

Observe si hay:

- Golpes o bultos en los laterales del neumático o en sus estrías. Sustituya el neumático si encuentra golpes o bultos.
- Cortes, rajaduras o grietas en el neumático. Sustituya el neumático si puede ver tejido o cable.
- Desgaste excesivo de las estrías.

Si golpea contra un obstáculo duro, completamente inflados deténgase a un lado de la carretera, en un lugar seguro para inspeccionar el neumático.



## Desgaste de las estrías de los neumáticos

Cambie los neumáticos antes de que el resalto en el centro del neumático alcance el límite siguiente:

Profundidad mínima del resalto	
Delantero:	1,5 mm (0.06 pulg.)
Trasero:	2,0 mm (0.08 pulg.)

< Para Alemania >

La ley alemana prohíbe la utilización de neumáticos cuya profundidad de las estrías es inferior a 1,6 mm.

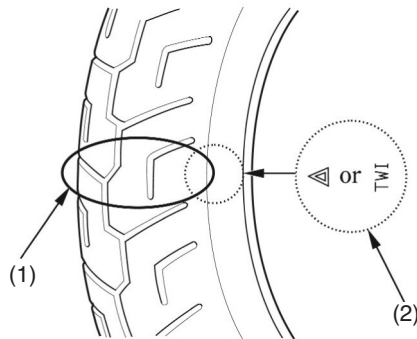

(1) Indicador del desgaste

(2) Marca de desgaste

### **Reparación de los neumáticos**

Si un neumático está pinchado o dañado, deberá sustituirlo, no repararlo. Como se puede ver más abajo, un neumático que haya sido reparado, ya sea temporal o de forma permanente, tendrá unos límites de velocidad y de rendimiento más bajos que los de uno nuevo.

Una reparación temporal, tal como la puesta de un parche externo en un neumático sin cámara, podrá no resultar seguro para velocidades y condiciones de conducción normales. Si hace en un neumático una reparación temporal o de emergencia deberá conducir lentamente y con mucha precaución hasta un distribuidor y hacer sustituir el neumático. A ser posible, deberá no transportar pasajero ni carga hasta haber sustituido el neumático.

Aún en el caso de que el neumático haya sido reparado profesionalmente con un parche interior permanente, nunca será tan bueno como uno nuevo. A partir de la reparación, durante las primeras 24 horas no deberá exceder los 80 km/h o los 130 km/h después de que hayan transcurrido esas 24 horas. Tampoco podrá transportar con seguridad una carga del mismo peso como si el neumático fuera nuevo. Le recomendamos encarecidamente que sustituya el neumático dañado. Si opta por repararlo, asegúrese de que la rueda esté equilibrada antes de conducir.

### Cambio de la rueda

Los neumáticos que vienen con su escúter fueron diseñados para adecuarse a la capacidad de prestación de su escúter y suministran la mejor combinación de maniobrabilidad, frenado, durabilidad y confort.

#### **⚠ ADVERTENCIA**

Instalar neumáticos inadecuados en su escúter puede afectar la maniobrabilidad y la estabilidad. Esto puede causar choques en los cuales usted puede resultar gravemente herido o muerto.

Utilice siempre neumáticos del tamaño y del tipo recomendado en este manual.

Los neumáticos recomendados para el escúter son:

Delantero	110/70-16 M/C 52P BRIDGESTONE HOOP B03 G PIRELLI SPORT DEMON
Trasero	130/70-16 M/C 61P BRIDGESTONE HOOP B02 G PIRELLI SPORT DEMON
Tipo	TUBELESS

Siempre que sustituya un neumático, use uno equivalente al original y asegúrese de que la rueda esté equilibrada después de instalar un neumático nuevo.

### **Notas importantes de seguridad**

- No instale una cámara de aire en el interior de un neumático sin cámara de aire en este escúter. El sobrecalentamiento excesivo puede hacer que la cámara explote.
- Use sólo neumáticos sin cámara de aire en este escúter. Las llantas han sido proyectadas para neumáticos sin cámara de aire. Durante aceleraciones o frenazos bruscos los neumáticos con cámara de aire podrían deslizarse sobre la llanta y desinflarse rápidamente.

## COMPONENTES INDIVIDUALES ESENCIALES

### INTERRUPTOR DE ENCENDIDO

El interruptor de encendido (1) está en el lado derecho, debajo del vástago de dirección.

El faro y las luces traseras se encenderán siempre que ponga el interruptor de encendido en la posición ON. Si su escúter está parado con el interruptor en la posición ON y el motor no está en marcha, el faro y las luces traseras seguirán encendidos, y la batería se descargará.

#### NOTA

El maletero trasero original Honda se abre con la llave de encendido (sólo modelos IIE, IIF, IIIED).

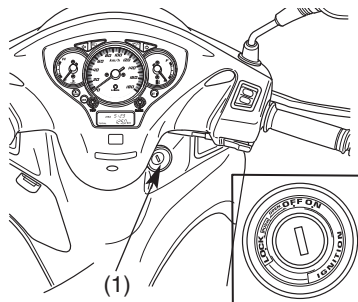

(1) Interruptor de encendido

Posición de la llave	Función	Extracción de la llave
LOCK (bloqueo de la dirección)	La dirección está bloqueada. No funcionan ni el motor ni las luces.	La llave puede retirarse.
OFF (apagado)	Ni el motor ni las luces pueden utilizarse.	La llave puede retirarse.
ON (encendido)	Puede utilizarse el motor y las luces.	La llave no puede retirarse.

## LLAVES

Esta escúter tiene dos llaves y una placa de número de la llave.

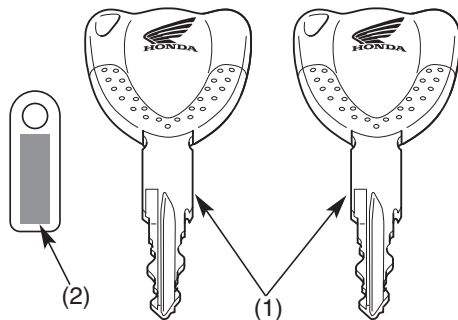

(1) Llaves

(2) Placa del número de llave

Usted necesitará el número de la llave si tiene alguna vez que cambiar la llave. Guarde la placa en un lugar seguro.

Para hacer copias de las llaves lleve todas las llaves, la placa de número de la llave y el escúter a su concesionario Honda.

Se pueden registrar hasta cuatro llaves con el sistema de inmovilización (HISS), incluyendo las que ya tiene.

Si se pierden todas las llaves, deberá cambiarse el módulo de control de encendido/ unidad PGM-FI.

Para evitar esto, recomendamos que si sólo le queda una llave haga copias inmediatamente para asegurarse de que haya llaves de reserva. Estas llaves contienen circuitos electrónicos que son activados por el sistema de inmovilización (HISS). No funcionarán para arrancar el motor si los circuitos se encuentran dañados.

- No deje caer las llaves ni ponga objetos pesados encima de ellas.
- No pulimente, taladre ni altere en ninguna manera la forma original de las llaves.
- Mantenga las llaves alejadas de objetos magnéticos.

### **SISTEMA DE INMOVILIZACION (HISS)**

HISS es la abreviatura de Honda Ignition Security System o Sistema de seguridad de encendido Honda.

El sistema de inmovilización (HISS) protege su escúter contra el robo. Tiene que utilizarse una llave adecuadamente codificada en el interruptor de encendido para que arranque el motor. Si se utiliza una llave que no está adecuadamente codificada (u otro dispositivo) el circuito de arranque del motor quedará inutilizado.

Cuando el interruptor de encendido se pone en ON y el interruptor de parada del motor está en  RUN), el indicador del sistema de inmovilización (HISS) se enciende unos segundos y luego se apaga. Si el indicador permanece encendido esto significa que el sistema no reconoce el código de la llave. Ponga el interruptor de encendido en OFF, saque la llave, vuelva a poner la llave y a colocar el interruptor en ON.



El indicador (1) del sistema inmovilizador (HISS) puede continuar parpadeando cada 2 segundos durante 24 horas cuando el interruptor de encendido está en OFF. Después de este periodo, el indicador se apagará automáticamente.

Para activar el parpadeo:

1. Poner el interruptor de encendido en ON.
2. Visualizar el cuenta-kilómetros (TOTAL).
3. Mantener pulsado el pulsador TRIP (2) durante más de dos segundos.
4. El indicador del sistema de inmovilización (HISS) parpadea una vez para indicar que la función está activada.
5. Poner el interruptor de encendido en OFF. El indicador empieza a parpadear.

El sistema HISS está activado.

Para desactivar el parpadeo:

1. Efectuar las operaciones de los puntos 1, 2 y 3 del apartado anterior.
2. El indicador del sistema de inmovilización (HISS) (1) parpadea una vez para indicar que la función está desactivada.
3. Poner el interruptor de encendido en OFF. El

indicador permanece apagado. El sistema HISS está desactivado.

Siempre que el interruptor de encendido se pone en ON, se desactiva la luz del indicador. En caso de desmontaje de la batería y después de haberla montado de nuevo, girando el interruptor de encendido en posición ON, el modo HISS se reactiva automáticamente y el indicador hace intermitencia.

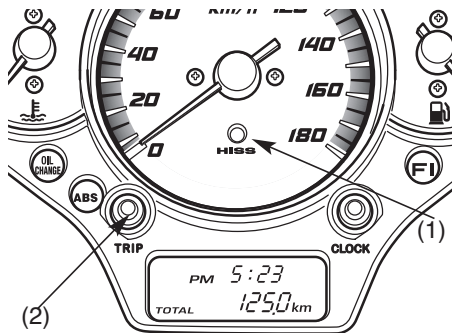

(1) Sistema inmovilizador Indicador (HISS)

(2) Tecla TRIP

Si el sistema no reconoce el código de su llave repetidas veces, póngase en contacto con su concesionario Honda.

- El sistema puede que no reconozca el código de la llave si cualquier otra llave del sistema de inmovilización se encuentra cerca del interruptor de encendido. Para asegurarse de que el sistema reconozca el código de la llave, mantenga cada llave del sistema de inmovilización en un llavero separado.
- No intente alterar el sistema de inmovilización (HISS) ni añadirle ningún dispositivo. Podrían causarse problemas eléctricos que harían imposible arrancar su motocicleta.
- Si se pierden todas las llaves, deberá cambiarse el módulo de control de encendido/ unidad PGM-FI.

#### Directivas EC

El sistema inmovilizador cumple con la directiva R & TTE (Radio equipment and Telecommunications Terminal Equipment) y el reconocimiento mutuo de su conformidad.





En el momento de la adquisición al propietario se le entrega la declaración de conformidad con las directivas R & TTE. Esta declaración de conformidad deberá guardarse en un lugar seguro. En caso de no recibirla o si se pierde, póngase en contacto con el distribuidor Honda.

< Sólo Suráfrica >



## CONTROLES DEL MANILLAR DERECHO

### Interruptor de parada del motor

El interruptor de parada del motor (1) está a continuación de la empuñadura del acelerador. Cuando el interruptor esté en la posición  (RUN), el motor funcionará. Cuando el interruptor esté en la posición  (OFF), el motor no funcionará. Este interruptor sirve principalmente como interruptor de seguridad y emergencia y debe permanecer normalmente en la  posición (RUN).

Si su escúter se para con el interruptor de encendido en la posición ON y el interruptor de parada del motor en la posición  (OFF), el faro y las luces de cola seguirán encendidas, y la batería podría descargarse.

### Botón de encendido

El botón de encendido (2) está debajo del interruptor de parada del motor.

Al pulsar el botón de encendido, el motor de arranque pone en marcha el motor. Si el interruptor de parada del motor está en la posición  (OFF), el motor de arranque no funciona.



Ver la secuencia de arranque en la pág.69.



- (1) Interruptor de parada del motor
- (2) Botón de arranque

## CONTROLES DEL MANILLAR IZQUIERDO



### Interruptor de intensidad de luz del faro (1)

Presione el interruptor de intensidad de luz del faro hacia la posición  (HI) para seleccionar la luz de carretera, y hacia la posición  (LO) para seleccionar la luz de cruce.

### Interruptor de control de la luz de adelantamiento (2)

Cuando presione hacia abajo este interruptor, el faro parpadeará para avisar a los vehículos que se aproximan o al realizar adelantamiento.

### Interruptor de intermitentes (3)

Mueva el interruptor hacia la posición  (L) para indicar un giro hacia la izquierda, y hacia la posición  (R) para indicar un giro hacia la derecha. Presiónelo para apagar los intermitentes.

### Botón de la bocina (4)

Presione este botón para que suene la bocina.

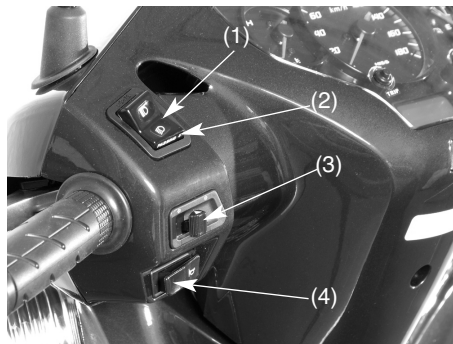

- (1) Interruptor de intensidad del faro
- (2) Interruptor de adelantamiento
- (3) Interruptor de señales de dirección
- (4) Botón de la bocina

## EQUIPOS AUXILIARES

(No son necesarias para el funcionamiento)

### BLOQUEO DE LA DIRECCIÓN

Para cerrar la dirección, gire el manillar completamente hacia la izquierda y ponga la llave de contacto (1) en la posición LOCK mientras la empuja hacia dentro.

Retire luego la llave.

Para desbloquear la dirección, gire la llave de contacto en posición OFF.

No ponga la llave de contacto en la posición LOCK mientras conduce el escúter porque podría perder el control del vehículo.

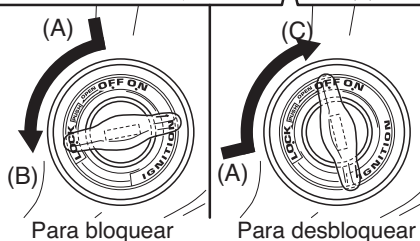
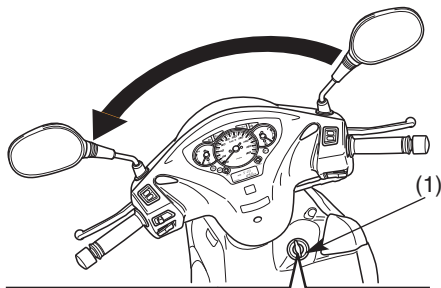

- (1) Llave de contacto
- (A) Empuje hacia dentro
- (B) Gire hacia la posición LOCK
- (C) Gire hacia la posición OFF

## CERRADURA DEL ASIENTO

La cerradura del asiento está en el bloque de encendido (1).

Para abrir la cerradura del asiento, introduzca la llave de contacto (2), apriétela, póngala en OFF y, luego, gírela en sentido contrario a las agujas del reloj.

Levante el asiento.

Para cerrar la cerradura, baje el asiento y apriete por el lado opuesto del gancho (3) del asiento hasta que quede bloqueado. Compruebe que el asiento esté bien bloqueado antes de conducir.

No colocar equipaje o ropa cerca del cierre del asiento (3). Podría hacer que sea difícil abrir el asiento si se quedan enganchados entre el gancho del asiento y el cierre mientras se cierra el asiento.

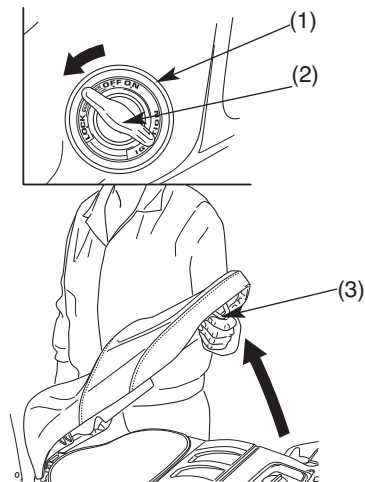

- (1) Cerradura del asiento
- (2) Llave de encendido
- (3) Gancho

## PORTACASCO

El portacasco elimina la necesidad de llevar consigo el casco cuando estacione el escúter. El gancho portacasco está debajo del asiento. Abrir el sillín (véase pág. 60).

Pase uno de los extremos del cable portacasco (1) a través de la anilla en D del casco (2).

Enganche los bucles del cable en el portacasco (3) y baje el asiento para cerrar.

Quite el cable que sujeta el casco y guárdelo en la bolsa de las herramientas si no lo utiliza.

### **⚠ ADVERTENCIA**

Conducir con un casco aplicado en el portacasco puede interferir con la rueda o con la suspensión trasera y puede provocar un accidente en el que puede quedar seriamente herido o incluso perder la vida.

Usar el portacasco sólo durante los estacionamientos. No conduzca con un casco colgado del portacasco.

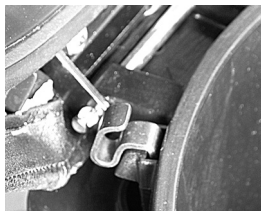

- (1) Cable del portacasco
- (2) Anilla en forma de D
- (3) Gancho

## COMPARTIMENTO CENTRAL

El compartimento central (1) está debajo del asiento. Apertura y cierre:  
Consulte “CERRADURA DEL ASIENTO”  
(Página 60)

LIMITE MAXIMO DE CARGA:  
10 kg (22 lb)

No sobrepase nunca el límite máximo de peso porque de lo contrario, el manejo y la estabilidad quedarían seriamente afectados.

El compartimento central podrá calentarse con el calor del motor. No guarde en este compartimento comida ni otros artículos que sean inflamables o que puedan deteriorarse con el calor.

No dirija agua a presión directamente contra el compartimento central, ya que el agua podrá penetrar en su interior.

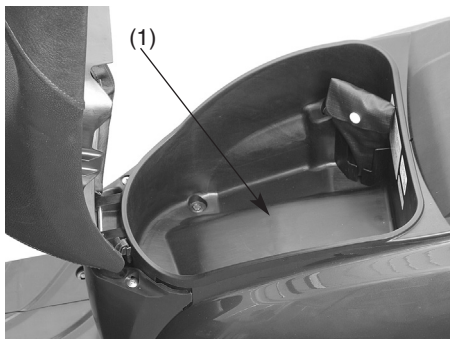

(1) Compartimento central



## COMPARTIMENTO IZQUIERDO

EL compartimento izquierdo (1) está debajo del lado izquierdo del manillar.

La carga máxima permitida en el compartimento izquierdo no deberá superar los 0,5 kg (1.0 lb).

No abra el compartimento izquierdo mientras conduce el escúter.

### Para abrir:

- Presione y mantenga presionada la perilla (2), y abra entonces la cubierta del compartimento izquierdo (3).

### Para cerrar:

1. Cierre la cubierta del compartimento izquierdo.

Asegúrese de que la tapa del compartimento izquierdo esté cerrada antes de conducir.

Cuando lave el escúter, tenga cuidado de no inundar esta zona con agua.

No guarde artículos de valor ni frágiles en el compartimento izquierdo.

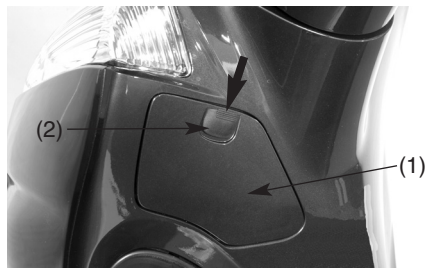

- (1) Compartimento izquierdo  
(2) Perilla  
(3) Tapa del compartimento izquierdo

## RECEPTÁCULO PARA ACCESORIOS

El receptáculo para accesorios (1) está en el compartimento izquierdo.

Abra la tapa (2) para acceder al receptáculo para accesorios.

La capacidad nominal es de:  
12 vatios (12 voltios, 1 amperio).

Para evitar que la batería se descargue o se quede floja, mantenga el motor en marcha mientras esté tomando corriente del receptáculo.

Ponga el faro en la posición de la luz de cruce (LO). La batería podría descargarse o dañarse el receptáculo de accesorios.

Para evitar la entrada de materias extrañas, asegúrese de cerrar la tapa cuando no esté utilizando el receptáculo para accesorios.

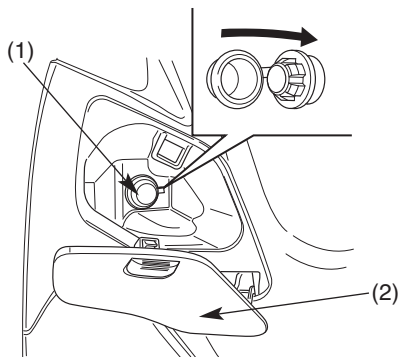

(1) Receptáculo para accesorios

(2) Tapa

## GUANTERA PARA DOCUMENTOS

La guantera para documentos (1) está situada en el compartimento izquierdo (pág. 63).



(1) Guantera para documentos

## GANCHO PORTA-BOLSA

El gancho porta-bultos (1) se encuentra debajo del manillar.

### LÍMITE DE PESO MÁXIMO:

1,5 kg (3.0 lb)

No cuelgue un equipaje demasiado grande en el gancho porque podría colgar fuera del escúter y/o interferir con los movimientos de sus pies.

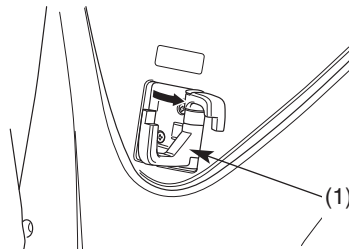

(1) Gancho porta-bolsa

## AJUSTE VERTICAL DEL ENFOQUE DEL FARO DELANTERO

La regulación vertical puede efectuarse girando el tornillo de regulación (1), situado en la base de la cúpula delantera, hacia la derecha o hacia la izquierda según las necesidades.

Respetar las leyes y las normas locales.

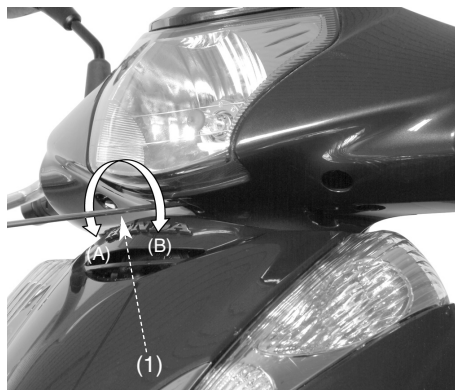

(1) Tornillo de regulación (A) Alto  
(B) Bajo

## CONDUCCIÓN DEL ESCÚTER

### INSPECCIÓN ANTES DE CONDUCIR

Por su propia seguridad es muy importante que dedique unos momentos a verificar su escúter cada vez que vaya a conducirlo para comprobar su condición. Si detecta algún problema, asegúrese de solucionarlo, o de pedirle a su distribuidor Honda que lo solucione.

#### ADVERTENCIA

No dispensar un mantenimiento adecuado a este escúter o no corregir un problema antes de conducir, podrá dar lugar a un accidente en el que usted podrá resultar seriamente herido o morir.

Realice siempre una inspección antes de conducir y corrija cualquier problema.

1. Nivel de aceite del motor: añada aceite de motor si fuese necesario (página 44). Compruebe si hay fugas.
2. Nivel de combustible: llene el depósito cuando sea necesario (página 41). Compruebe si hay fugas.
3. Nivel de refrigerante: añada refrigerante si fuese necesario. Compruebe si hay fugas (páginas 38-39).
4. Freno delantero y trasero: compruebe su funcionamiento y cerciórese de que no haya fugas de líquido de frenos (páginas 33-37).
5. Neumáticos: compruebe su condición y presión (páginas 45-50).
6. Acelerador: compruebe si se abre suavemente y si se cierra por completo en cualquier posición que se ponga el manillar.

7. Luces y bocina - Controlar que el faro delantero, la luz trasera/luz de paro, los indicadores de dirección, los testigos y la bocina funcionen correctamente.
8. Interruptor de parada del motor: compruebe si funciona correctamente (página 57).
9. Sistema de corte de encendido: compruebe si el sistema funciona correctamente (página 109).

## **PUESTA EN MARCHA DEL MOTOR**

Siga siempre el procedimiento de arranque correcto descrito a continuación.

Este escúter posee un motor de inyección programada con regulación automática del ralentí.

También posee un sistema de exclusión del encendido para el caballete lateral. El motor no puede ponerse en marcha si el caballete lateral está bajado. Si el motor está encendido, se apaga al bajar el caballete lateral.

Para proteger el catalizador en el tubo de escape de su escúter, evite las paradas prolongadas y la utilización de gasolina con plomo.

Los humos de escape de su escúter contienen gas de monóxido de carbono venenoso. En lugares cerrados tales como en un garaje se pueden acumular rápidamente altos niveles de monóxido de carbono. No ponga el motor en marcha con la puerta del garaje cerrada. Aunque la puerta esté abierta ponga en marcha el motor solamente el tiempo suficiente para sacar su escúter del garaje.

No utilice el botón de puesta en marcha automática durante más de 5 segundos seguidos. Suelte el botón durante aproximadamente 10 segundos antes de volverlo a presionar.

## Preparación

1. Apoye el escúter en su soporte central.
2. El interruptor de parada del motor se encuentre en posición  "RUN". (pág.57).
3. Gire el interruptor de encendido (1) hacia la posición "ON".

Confirme lo siguiente:

- El indicador de la presión del aceite motor se encuentre encendido.
- El indicador del sistema de inmovilización (HISS) esté apagado.
- El indicador PGM-FI se encuentre apagado.
- El indicador del testigo ABS esté encendido (véase pág. 23) (SH300A/AR).

El indicador de presión de aceite baja debe apagarse 2-3 segundos después de arrancar el motor. Si sigue parpadeando, pare inmediatamente el motor y compruebe el nivel de aceite del motor.

## NOTA

Si utiliza el motor con insuficiente presión de aceite podrá ocasionar serios daños al motor.

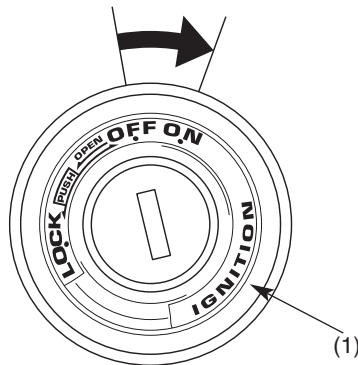

(1) Interruptor de encendido



4. Apriete la palanca del freno trasero (2).  
El estérter de puesta en marcha automática funcionará solamente cuando se haya apretado la palanca del freno y el soporte lateral esté levantado.

### **⚠ PRECAUCIÓN**

Si toca la rueda trasera cuando esté girando podrá ocasionarle heridas.



(2) Palanca del freno trasero

5. Con el acelerador cerrado presione el botón de arranque (3). Libere el botón de arranque tan pronto como se ponga en marcha el motor.

El motor no arrancará si el acelerador está completamente abierto (porque el módulo de control electrónico corta el suministro de combustible).



(3) Botón de arranque

6. Asegúrese de mantener cerrado el acelerador mientras el motor se está calentando.
7. Deje que se caliente el motor antes de conducir. (Véase párrafo “**CONDUCCIÓN**” en la pág. 74)

No abra y cierre rápidamente el acelerador, porque el escúter avanzará repentinamente. No deje sin atender el escúter mientras se calienta el motor.

Si hace funcionar el acelerador o ralentí rápido durante más de 5 minutos con temperatura del aire normal, puede causar decoloración del tubo de escape.



### **Corte del encendido**

Su escúter ha sido diseñado para que el motor y la bomba de combustible se paren automáticamente en caso de volcarse (un sensor cortará el sistema de encendido). Antes de volver a arrancar el motor, tendrá que poner la llave de encendido en la posición OFF y después devolverla a la posición ON.

### **RODAJE**

Contribuya a garantizar la fiabilidad y rendimiento futuros de su escúter prestando atención especial a la forma en que conduce durante los primeros 500 km.

Durante este período, evite las salidas a todo gas y los aceleraciones rápidas.

## CONDUCCIÓN

Revise la sección “Seguridad del escúter” (páginas 1-9) antes de conducir.

Asegúrese de que materiales inflamables tales como hierbas u hojas secas no entren en contacto con el sistema de escape cuando conduzca la motocicleta, la tenga al ralenti o la aparque.

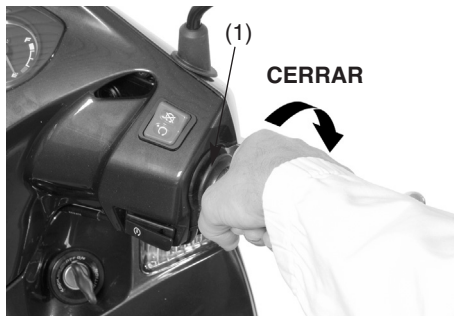

(1) Acelerador

1. **Asegúrese que el acelerador esté cerrado** antes de dejar de apoyar el escúter en su soporte central.
2. **Póngase en el lado izquierdo del escúter** y empújelo hacia adelante para dejar de apoyarlo en el soporte central.

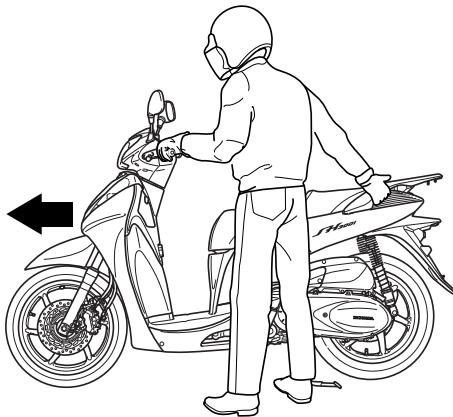

3. **Monte en el escúter desde el lado izquierdo,** manteniendo un pie en el suelo para no perder el equilibrio.

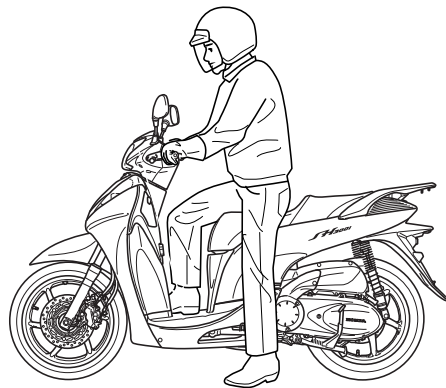

4. **Antes de empezar a moverse**, indique la dirección que va a tomar con los intermitentes y compruebe si las condiciones del tráfico ofrecen seguridad. Sujete firmemente el manillar con ambas manos.  
Nunca trate de conducir con una mano porque podría perder el control del vehículo.

5. **Para acelerar**, abra el acelerador (1) poco a poco, el escúter avanzará. No repita el movimiento de apertura y cierre rápido del acelerador porque el escúter se moverá repentinamente hacia adelante causando posiblemente la pérdida del control.

6. Cierre el acelerador **para desacelerar**.



(1) Acelerador

7. **Al frenar el escúter**, será muy importante la coordinación del acelerador (1) y de los frenos delantero (2) y trasero (3).

El freno delantero y trasero deben aplicarse al mismo tiempo. El uso independiente de uno de ellos reduce el frenado. El frenado excesivo puede bloquear las ruedas y reducir el control del escúter.



(1) Acelerador



(2) Freno delantero  
(3) Freno trasero

8. **Al acercarse a una curva o giro,** cierre el acelerador (1) completamente y frene el escúter aplicando los frenos delantero (2) y trasero (3) al mismo tiempo.



9. **Después de salir de la curva,** abra el acelerador gradualmente para acelerar el escúter.

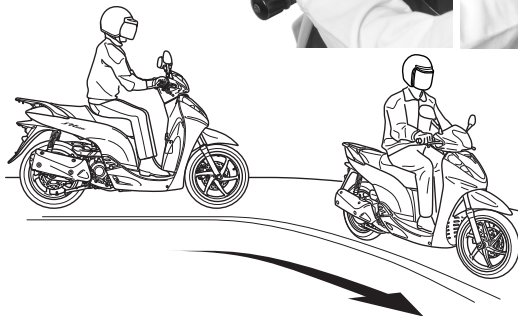

(1) Acelerador

(2) Freno delantero

(3) Freno trasero



10. **Cuando descienda por una pendiente muy pronunciada, cierre el acelerador (1) completamente y frene con ambos frenos (2), (3) para reducir la velocidad.**

Evite utilizar continuamente los frenos porque se producirá sobrecalentamiento y se reducirá la eficacia de la frenada.

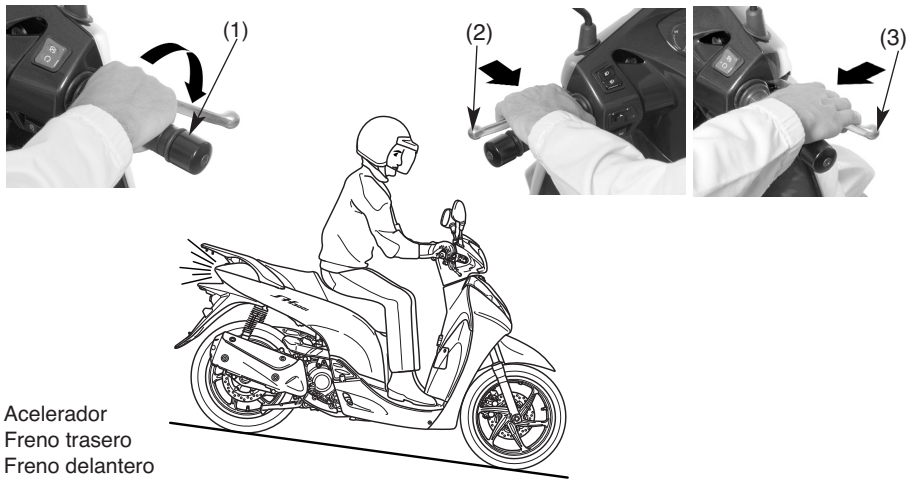

- (1) Acelerador  
(2) Freno trasero  
(3) Freno delantero

**11. Cuando conduzca sobre superficies húmedas o de pavimento suelto, ponga especial cuidado.**

- Cuando conduzca sobre terreno mojado, bajo la lluvia o sobre superficies blandas, su habilidad para la maniobra y la frenada se reducirá.

Siga en estos casos los consejos siguientes:

- Tenga sumo cuidado al frenar, acelerar o tomar curvas.
- Conduzca a velocidades bajas y deje mayores distancias para frenar.
- Mantenga el escúter en una posición tan vertical como sea posible.
- Tenga mucho cuidado cuando conduzca sobre superficies deslizantes como por ejemplo, vías del tren, chapas de hierro, tapas de registros, líneas pintadas, etc.

**TRANSMISIÓN AUTOMÁTICA**

Para garantizar el máximo nivel de disfrute y facilidad de conducción, el vehículo incorpora un sistema de transmisión automática que se compone de un regulador centrífugo y un embrague. Este sistema se ha diseñado para garantizar el máximo rendimiento (aceleración y consumo) tanto en carreteras llanas como en pendiente.

Si tiene que detener el vehículo en un tramo en pendiente (debido a un semáforo o a un atasco), utilice sólo los frenos para mantenerlo parado y deje el motor funcionando al ralentí. Si utiliza el motor para detener el vehículo, el embrague puede sobrecalentarse debido a que las zapatas del embrague rozan contra el tambor exterior.

Por lo tanto le aconsejamos que evite que el embrague patine durante largos períodos como se describe anteriormente, y también cuando lleve carga o a un pasajero.

## ESTACIONAMIENTO

1. Después de parar el escúter, ponga el interruptor de encendido en la posición "OFF" y retire la llave de contacto.
2. Tras la parada del escúter, posicionarlo en el soporte central.
3. Bloquear el manillar para prevenir robos (Página 59).

Aparque el escúter en un suelo firme y nivelado para evitar que se vuelque.

Si tiene que aparcarlo en una ligera pendiente, ponga la parte delantera del escúter hacia arriba para reducir la posibilidad de que el soporte central pueda plegarse o volcarse.

## ⚠ ADVERTENCIA

El tubo de escape y el silenciador se calientan considerablemente durante el funcionamiento y permanecen suficientemente calientes como para causar quemaduras si se tocan, incluso después de haber parado el motor.

Cuando aparque su escúter asegúrese de que no entren en contacto con el sistema de escape materiales inflamables tales como hierbas u hojas secas.

### COMO UTILIZAR EL SOPORTE CENTRAL

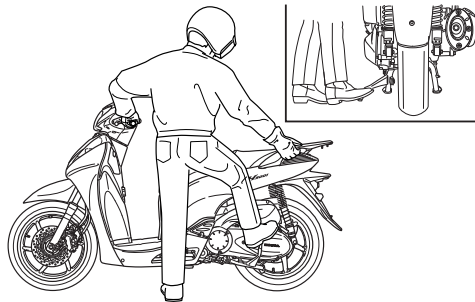

## SUGERENCIAS PARA EVITAR ROBOS

1. Bloquee siempre la dirección y nunca deje la llave en el interruptor de encendido. Esto parece sencillo, pero muchas personas se olvidan de hacerlo. (Página 59).
2. Asegúrese de que la información del registro de su escúter sea precisa y actual.
3. Aparque el escúter en un garaje cerrado siempre que sea posible.
4. Utilice un dispositivo antirrobo adicional de buena calidad.

Este escúter lleva una pre-instalación para poder montar una alarma original Honda.

Póngase en contacto con un concesionario oficial para la instalación de una alarma original Honda. Sólo disponible para los modelos tipo E, F, ED, IIE, IIF, IIIED.

5. Anote su nombre, dirección y número de teléfono en este manual del propietario y guárdelo siempre en su escúter.

Muchas veces los escúter robados pueden identificarse por la información anotada en el manual del propietario que aún sigue en ellos.

NOMBRE: \_\_\_\_\_

DIRECCION: \_\_\_\_\_

Nº DE TELEFONO: \_\_\_\_\_

## BLOQUEO DE LA DIRECCION

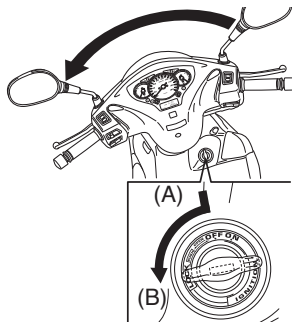

(A) Empuje hacia dentro

(B) Girar para bloquear

## MANTENIMIENTO

### IMPORTANCIA DEL MANTENIMIENTO

El buen mantenimiento del escúter es esencial para una conducción segura, económica y sin problemas. También ayudará a reducir la contaminación del aire.

Para ayudarle a cuidar de su escúter, las páginas siguientes incluyen un programa y un registro de mantenimiento para lograr una manutención periódica correcta.

Estas instrucciones han sido elaboradas suponiendo que el escúter va a ser utilizado exclusivamente para el fin para el cual ha sido fabricado. Si se utiliza continuamente a alta velocidad o en condiciones inusualmente húmedas o polvorientas, requerirá un servicio más frecuente que el especificado en el programa de mantenimiento. Consulte a su distribuidor Honda para que le recomiende un servicio aplicable a sus necesidades de uso particulares.

Si su escúter se vuelca o se ve envuelto en un accidente, asegúrese de pedirle a su distribuidor Honda que le inspeccione todas las partes principales, aunque usted pueda hacer algunas reparaciones.

### ADVERTENCIA

No realizar el mantenimiento adecuado a este escúter o no corregir un problema antes de conducir, podrá dar lugar a un accidente en el que usted podrá resultar seriamente herido o morir.

Siga siempre las instrucciones de inspección y mantenimiento y los programas de este manual del propietario.

## SEGURIDAD EN EL MANTENIMIENTO

Esta sección incluye instrucciones sobre algunas tareas de mantenimiento importantes. Con las herramientas previstas usted podrá realizar algunas de estas tareas – si tiene conocimientos mecánicos básicos.

Las tareas que resultan más difíciles y que precisan herramientas especiales es mejor dejarlas en manos de profesionales. El desmontaje de las ruedas deberá ser realizado generalmente por un técnico de Honda u otro mecánico calificado; las instrucciones incluidas en este manual solamente son para asistirle en caso de emergencia.

A continuación se ofrecen algunas de las precauciones de seguridad más importantes. Sin embargo, nos resulta imposible alertarle de todos los riesgos que pueden surgir al realizar el mantenimiento. Sólo usted podrá decidir si deberá o no, realizar una tarea personalmente.

## ADVERTENCIA

Si no sigue debidamente las instrucciones y precauciones de mantenimiento podrá dar lugar a un accidente en el que usted podrá resultar seriamente herido o morir. Siga siempre los procedimientos y precauciones indicados en este manual.

## PRECAUCIONES DE SEGURIDAD

- Asegúrese de que el motor está apagado antes de realizar cualquier tarea de mantenimiento o reparación. Esto le ayudará a eliminar varios peligros potenciales;
- **Intoxicación por monóxido de carbono del escape del escúter.**  
Asegúrese de que la ventilación sea adecuada siempre que ponga en marcha el motor.
- **Quemaduras con piezas calientes.**  
Deje que el motor y el sistema de escape se enfríen antes de tocarlos.
- **Heridas por piezas en movimiento**  
No tenga encendido el motor a menos que lo indiquen las instrucciones.
- Lea las instrucciones antes de comenzar y asegúrese de que tiene todas las herramientas y conocimientos necesarios.
- Para evitar que el escúter caiga, apárquelo sobre una superficie firme y nivelada, utilizando el caballete central para apoyarlo.

- Para reducir la posibilidad de provocar un incendio o explosión, tenga cuidado al trabajar cerca de gasolina o baterías. Para limpiar las partes del escúter utilice sólo disolventes no inflamables, evitar el uso de gasolina. Mantenga los cigarrillos, las chispas y las llamas alejadas de la batería y de las partes relacionadas con el combustible.

Recuerde que su distribuidor Honda conoce su escúter mejor que nadie y que está completamente equipado para hacerle el mantenimiento y repararlo.

Para garantizar la mejor calidad y fiabilidad, utilice sólo repuestos originales de Honda o sus equivalentes para reparaciones y sustituciones.

## PROGRAMA DE MANTENIMIENTO

Realice la inspección antes de conducir (página 67) al cumplirse cada uno de los periodos de mantenimiento programados. I: INSPECCIONE Y LIMPIE, AJUSTE, LUBRIQUE o CAMBIE SI FUESE NECESARIO C: LIMPIE R: CAMBIE A: AJUSTE L: LUBRIQUE

En el plan de mantenimiento siguiente se especifican todos los puntos de mantenimiento requeridos para conservar su escúter en las mejores condiciones de funcionamiento. El mantenimiento deberán realizarlo técnicos adecuadamente entrenados y equipados de acuerdo con las normas y especificaciones de Honda.

\* Deberán ser atendidos por un concesionario Honda, a menos que el propietario disponga de los datos del servicio de mantenimiento y herramientas apropiadas y esté cualificado mecánicamente. Consulte el Manual Oficial de Servicio Honda.

\*\* Por motivos de seguridad, le recomendamos que estos elementos sean atendidos solamente por un concesionario Honda.

Honda recomienda que su concesionario Honda pruebe en carretera el escúter después de haber realizado cada mantenimiento periódico.

- NOTA**
- (1) Cuando las indicaciones del cuentakilómetros sean mayores, repita el trabajo de mantenimiento al cumplirse los intervalos aquí indicados.
  - (2) Realice el mantenimiento con más frecuencia si el escúter circula por zonas extremadamente húmedas o polvorientas.
  - (3) Efectuar las operaciones de mantenimiento con más frecuencia si el escúter se utiliza a menudo bajo la lluvia o conduciendo con el acelerador totalmente abierto.
  - (4) Cambie cada 2 años. O al cumplirse el intervalo indicado por el cuentakilómetros. El trabajo de cambio exige conocimientos de mecánica.
  - (5) Inspeccionar cada 12000 km (8000 mi) tras la sustitución.
  - (6) Sustituir cada 2 años. La sustitución requiere una adecuada habilidad mecánica.



ELEMENTO		FRECUENCIA	LO QUE OCURRA PRIMERO → ↓	LECTURA DEL ODOMETRO [NOTA (1)]								CONSULTE LA PAGINA
				x 1000 km	1	6	12	18	24	30	36	
		x 1000 mi	0,6	4	8	12	16	20	24			
		NOTA	MES		6	12	18	24	30	36		
*	CONDUCTOS DE COMBUSTIBLE										-	
*	FUNCIONAMIENTO ACELERADOR										106	
	FILTRO AIRE	NOTA (2)					R			R	92	
	RESPIRADERO DEL CARTER	NOTA (3)			C	C	C	C	C	C	96	
	BUJIA					R		R		R	103	
*	JUEGO VÁLVULAS										-	
	ACEITE MOTOR				R	R	R	R	R	R	97	
	FILTRO ACEITE MOTOR				R		R		R		100	
	LÍQUIDO REFRIGERANTE	NOTA (4)								R	107	
*	SISTEMA DE REFRIGERACIÓN										-	
*	SISTEMA SUMINISTRO DE AIRE SECUNDARIO										-	

ELEMENTO		FRECUENCIA	LO QUE OCURRA PRIMERO ↓	→	LECTURA DEL ODOMETRO [NOTA (1)]								CONSULTE LA PAGINA
					x 1000 km	1	6	12	18	24	30	36	
		x 1000 mi	0,6	4	8	12	16	20	24				
		NOTA	MES		6	12	18	24	30	36			
*	CORREA DE TRANSMISIÓN		NOTA (5)					R			R	-	
	FILTRO CAJA CORREA DE TRASM.						C		C		C	94	
*	ACEITE DE TRANSMISIÓN		NOTA (6)									-	
	LIQUIDO DE FRENOS		NOTA (4)					R			R	36-37	
	DESGASTE PASTILLAS DE FRENOS											110-111	
	SISTEMA DE FRENOS											-	
*	REGULACIÓN DEL FARO											-	
**	DESGASTE DE LAS ZAPATAS DEL EMBRAGUE											-	
	SOPORTE LATERAL											109	
*	SUSPENSIONES											-	
*	TUERCAS, TORNILLOS, FIJADORES											-	
**	REUDAS/NEUMÁTICOS											-	
**	COJINETES PIPA DE DIRECCIÓN											-	

## JUEGO DE HERRAMIENTAS

El kit de herramientas (1) se encuentra en el compartimiento central (Página 62).

Con estas herramientas puede realizar algunas reparaciones de emergencia, pequeños ajustes y sustituciones de piezas.

- Llave de varilla
- Llave abierta de 8x10 mm
- Llave abierta de 12x14 mm
- Destornillador n.1
- Destornillador n.3
- Empuñadura para destornillador
- Llave hexagonal de 5 mm
- Llave para bujía
- Cable del portacascos
- Bolsa de herramientas

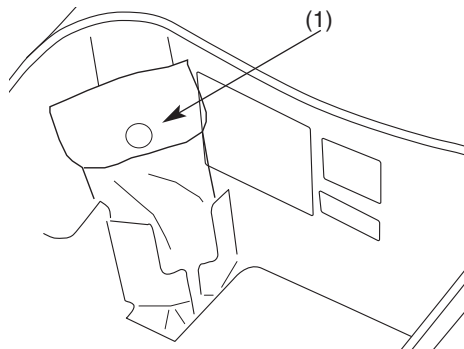

(1) Juego de herramientas

## NUMERO DE SERIE

Para matricular el escúter necesitará los números de serie del chasis y del motor. También podrá necesitarlos su concesionario para pedir repuestos. Anote los números para conservarlo como referencia.

Nº DEL BASTIDOR \_\_\_\_\_

El número del bastidor (1) está estampado en el lado derecho del cuerpo del bastidor.

El número del motor (2) está estampado en el lado izquierdo inferior del cárter, cerca de la rueda trasera.

Nº DEL MOTOR \_\_\_\_\_



(1) Número del bastidor

90



(2) Número del motor

## ETIQUETA DE COLOR

La etiqueta de color (1) está pegada en el compartimento central. (Página 62).

Sirve para pedir piezas de recambio. Anote seguidamente el color y el código para que le sirvan como referencia.

COLOR \_\_\_\_\_

CODIGO \_\_\_\_\_

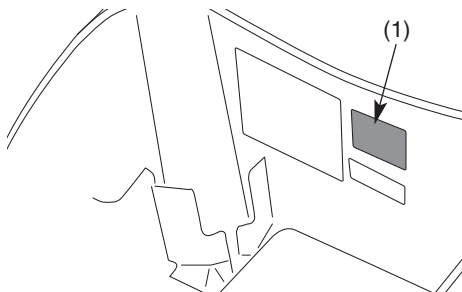

(1) Etiqueta de color

## FILTRO DE AIRE

(Consulte las Precauciones para la Seguridad en la página 85).

El mantenimiento del filtro de aire se ha de efectuar con intervalos regulares (pág. 87) y con mayor frecuencia si se conduce en zonas muy mojadas o polvorientas.

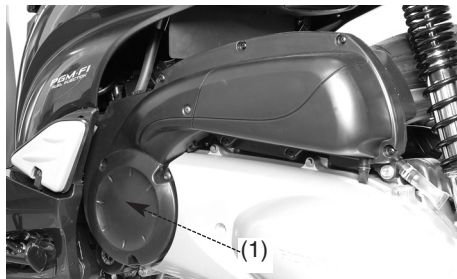

(1) Filtro de aire de la caja de la correa

1. Quitar primero el filtro de aire de la caja de la correa (1) (pág. 94).

2. Quitar los siete tornillos (2) de la tapa del filtro de aire (3).

Quitar la tapa.

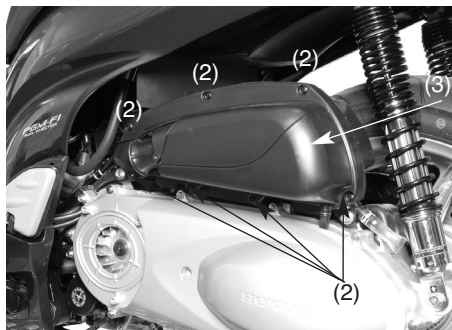

(2) Tornillos

(3) Tapa del filtro de aire

3. Quitar el filtro (4) de aire tras desenroscar los tres tornillos (5) internos. Desecharlo e instalar uno nuevo.
4. Utilizar filtros originales Honda, específicos para este modelo. Si se utilizan filtros distintos a los indicados, puede provocarse el desgaste precoz del motor o la reducción de las prestaciones.
5. Reinstalar las piezas desmontadas siguiendo el orden inverso al de la extracción.

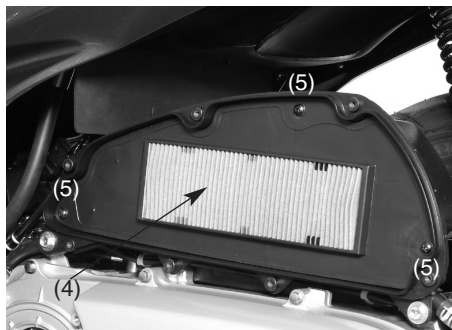

- (4) Filtro de aire  
(5) Tornillos internos

## FILTRO DE AIRE DE LA CAJA DE LA CORREA

(Consulte las Precauciones para la Seguridad en la página 85).

1. Colocar el escúter apoyado en el caballete

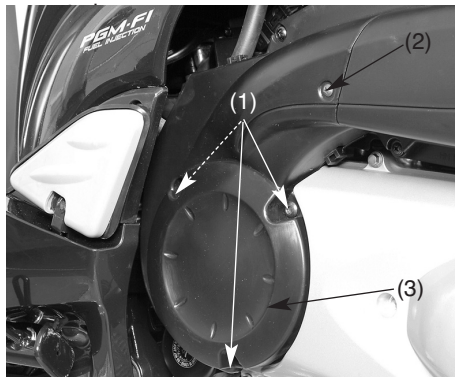

- (1) Tornillos
- (2) Tornillo
- (3) Tapa de la caja de la correa

2. Desenroscar los tres tornillos (1) de la tapa de la caja de la correa y quite el tornillo (2). Quitar la tapa (3) extrayendo las tres lengüetas (4).

3. Quitar el filtro de la caja de la correa (5).

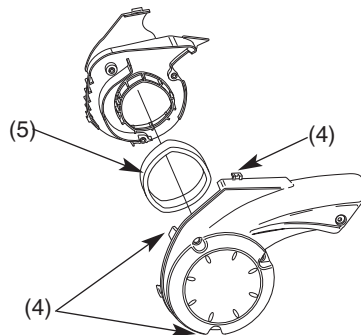

- (4) Lengüetas
- (5) Filtro de la caja de la correa



4. Lavar el elemento con un disolvente no inflamable y dejarlo secar completamente.
  - Nunca utilice gasolina ni disolventes de bajo punto de inflamación para limpiar el depurador de aire. De lo contrario, puede producirse un incendio o una explosión.
  - Deje que el elemento se seque completamente antes de la instalación.
  - No ponga aceite en el elemento, porque la correa de transmisión podría dañarse.
5. Para la instalación, invierta el procedimiento de desmontaje.

## RESPIRADERO DEL CÁRTER

(Consulte las Precauciones para la Seguridad en la página 85).

1. Extraiga el tubo de drenaje (1) y drene los residuos en un recipiente adecuado.
2. Vuelva a instalar el tubo de drenaje.

Revise con más frecuencia cuando conduzca bajo la lluvia, gas a fondo, o después de haber lavado o haberse caído el escúter. Drene la suciedad si el nivel acumulado puede verse a través de la sección transparente del tubo de drenaje.

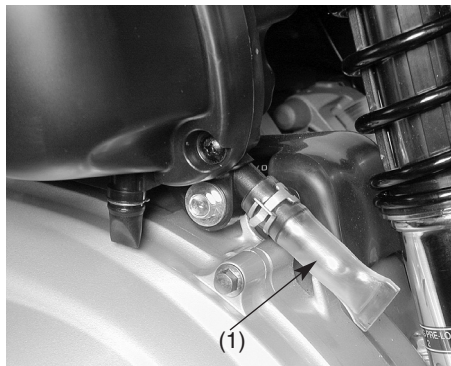

(1) Tubo de drenaje

## ACEITE DEL MOTOR

(Consulte las Precauciones para la Seguridad en la página 85).

### Recomendación del aceite

Clasificación API	SG o superior con excepción de los aceites etiquetados como de conservación de energía en la etiqueta circular de servicio API.
Viscosidad	SAE 10W-30
Norma JASO T 903	MB

Aceite recomendado
Honda "4-STROKE MOTORCYCLE OIL" (aceite de 4 tiempos para motocicletas) u otro equivalente.

Su escúter no necesita aditivos en el aceite. Emplee el aceite recomendado.

No emplee aceites de clasificación API SH o superiores que tengan una etiqueta circular de servicio API "energy conserving" en el recipiente. Podrían afectar la lubricación.



**NO SE RECOMIENDA**



**CORRECTO**

No emplee aceites que sean detergentes, vegetales, o de competición basados en ricino.

### Viscosidad:

El grado de viscosidad del aceite del motor debe basarse en la temperatura atmosférica media de la zona donde conduce. Lo que sigue ofrece una guía para seleccionar el grado o viscosidad más adecuado del aceite que va a utilizarse a diferentes temperaturas atmosféricas.

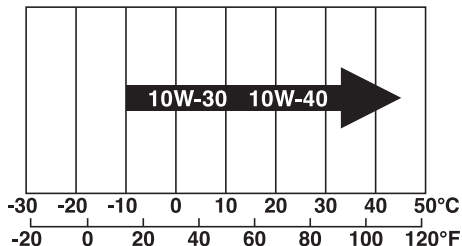

### Norma JASO T 903

La norma JASO T 903 es una referencia para seleccionar aceites de motor para motores de motocicletas de 4 tiempos.

Hay dos tipos: MA y MB.

El aceite que satisface la norma tiene la etiqueta en el recipiente de aceite. Por ejemplo, la etiqueta siguiente muestra la clasificación MA.

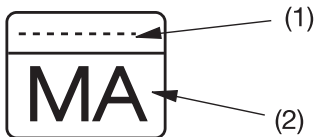

PRODUCT MEETING JASO T 903  
COMPANY GUARANTEEING THIS MA PERFORMANCE:

- (1) Numero de código de la compañía vendedora del aceite
- (2) Clasificación del aceite

### **Aceite del motor /Filtro del aceite**

La calidad del aceite del motor es el factor que más directamente influye en la duración del motor. Cambie el aceite motor tal y como se especifica en el programa de mantenimiento (pág. 87).

Cuando conduzca en condiciones de mucho polvo, los cambios del aceite deberán realizarse a intervalos más cortos que los especificados en el programa de mantenimiento.

Le rogamos que tire el aceite de motor usado, respetando el medio ambiente. Le sugerimos que lo recoja en una lata cerrada y lo lleve a un centro de reciclaje o estación de servicio para reciclarlo. No lo tire a la basura ni lo derrame por el suelo ni en un sumidero.

El aceite de motor usado puede causar cáncer en la piel si se deja en contacto con ella durante largos periodos de tiempo. A pesar de que esto es improbable a menos que usted utilice aceite diariamente, le recomendamos que se lave perfectamente las manos con agua y jabón, tan pronto como sea posible, después de haber manipulado aceite usado.

Si no ha utilizado una llave dinamométrica para esta instalación, consulte a su concesionario Honda lo antes posible para que compruebe que el montaje sea correcto.

Cambie el aceite del motor a temperatura de funcionamiento normal y con el escúter apoyado sobre el caballete central para asegurar un drenaje completo y rápido.

1. Quite el tapón de relleno aceite de la tapa del cárter derecho (pág. 44).
2. Coloque un recipiente debajo del cárter para recoger el aceite, y quite el tapón (1) de drenaje de aceite.



(1) Tapón de drenaje

3. Quitar el filtro de aceite (2) con una llave de filtro y dejar que el aceite se escurra. Tirar el filtro de aceite en un contenedor adecuado.

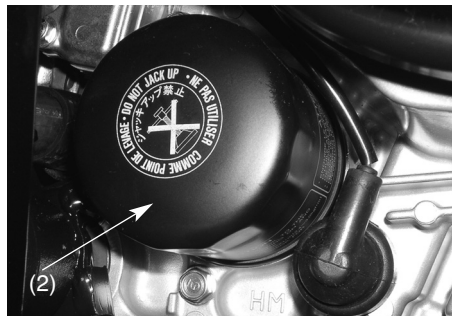

(2) Filtro de aceite

4. Aplique una ligera capa de aceite del motor en la nueva junta de goma del filtro de aceite (3).
5. Empleando una herramienta especial y una llave dinamométrica, instale el nuevo filtro de aceite y apriete a una torsión de:  
26 N•m (2,7 kgf•m)  
Utilice un filtro de aceite original de Honda o uno equivalente específico para su modelo. El uso de un filtro Honda incorrecto o de uno que no sea de marca Honda que no tenga la calidad equivalente puede causar daños en el motor.

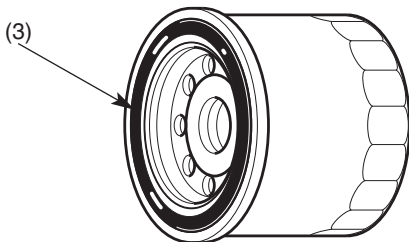

(3) Junta de goma del filtro de aceite

6. Compruebe si la arandela de cierre del tapón de drenaje se encuentra en buenas condiciones e instale el tapón. Reemplace la arandela sellado cada cambio de aceite, o cada vez que sea necesario.  
Par de apriete del tapón de drenaje de aceite:  
25 N•m (2.5 kgf•m)
7. Llene el cárter con el aceite de grado recomendado; aproximadamente:  
1,4 ℓ
8. Instale la tapa del orificio de llenado de aceite.
9. Arranque el motor y déjelo al ralentí durante 3 ó 5 minutos.
10. 2 ó 3 minutos después de haber parado el motor, compruebe si el nivel de aceite está en la marca de nivel superior de la varilla de nivel de aceite, estando el escúter en posición vertical en un lugar nivelado. Asegúrese que no haya fugas de aceite.



## BUJÍA

(Consulte las Precauciones para la Seguridad en la página 85).

Bujía recomendada:

Estándar:

LMAR8A-9 (NGK)

### NOTA

Nunca utilice una bujía de gama térmica inapropiada porque de lo contrario podría causar serias averías en el motor.

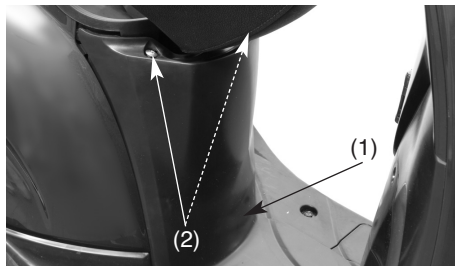

(1) Tapa de mantenimiento

(2) Tornillos

1. Quitar la tapa de mantenimiento (1) destornillando los dos tornillos (2).
2. Desconecte el capuchón (3) de la bujía.
3. Limpie la suciedad de alrededor de la base de la bujía. Quite la bujía con la llave de bujías incluida en el juego de herramientas.
4. Tire la bujía.



(3) Capuchón de la bujía

5. Compruebe la holgura entre los electrodos de la bujía (4) empleando una galga de espesores. Si fuese necesario tener que realizar ajustes, doble con cuidado el electrodo lateral (5).

El holgura debe ser: 0,80 - 0,90 mm

Asegúrese que la arandela de la bujía esté en buenas condiciones.

6. Estando instalada la arandela, coloque la bujía con la mano para evitar dañar la rosca.

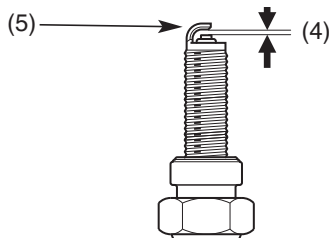

(4) Separación entre electrodos

(5) Electrodo lateral

**104**

7. Enroscar la bujía.

- Si la bujía vieja todavía se puede aprovechar:  
apretar dando 1/8 de vuelta tras colocarla.
- Si se instala una nueva bujía, apretarla en dos veces para impedir que se afloje:  
a) Primera operación, apretar la bujía:  
NGK: 1/2 de vuelta después de que se asiente.  
b) Luego, aflojar la bujía.  
c) Sucesivamente, apretarla de nuevo:  
1/8 de vuelta después de que asiente.

**NOTA**

Las bujías incorrectamente apretadas pueden causar daños en el motor. Si la bujía está demasiado floja, puede dañarse un pistón. Si la bujía está demasiado apretada, pueden dañarse las roscas.

8. Colocar correctamente la pipeta en la bujía controlando que el saliente (6) de la tapa de las válvulas se introduzca en el orificio (7) de la junta de goma de la pipeta.
9. Vuelva a instalar las piezas restantes en el orden inverso a cuando han sido quitadas.

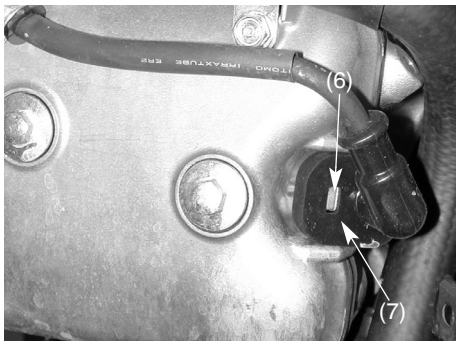

(6) Saliente de la tapa de las válvulas

(7) Orificio de la junta de goma de la pipeta de la bujía

## **FUNCIONAMIENTO DEL ACELERADOR**

(Consulte las Precauciones para la Seguridad en la página 85).

1. Compruebe si la empuñadura del acelerador gira suavemente desde la posición de abertura completa a la de cierre completo, girando completamente la dirección en las dos direcciones.
2. Mida el juego libre de la empuñadura del acelerador en la brida de la empuñadura.

El juego libre estándar debe ser de:

2- 6 mm (0.08 0.24in)

Para ajustar el juego libre, deslice el forro del cable del acelerador (1), entonces afloje la contratuerca (2) y gire el ajustador (3). Después del ajuste, apriete con seguridad la contratuerca y vuelva a colocar el forro del cable del acelerador.

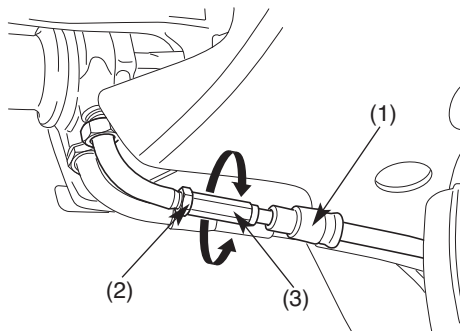

- (1) Forro del cable del acelerador
- (2) Contratuerca
- (3) Ajustador

## **REFRIGERANTE**

(Consulte las Precauciones para la Seguridad en la página 85).

### **Cambio del refrigerante**

El refrigerante deberá ser cambiado por un concesionario Honda, a menos que el propietario tenga las herramientas y los datos de servicio apropiados así como los conocimientos mecánicos. Hágase referencia al Manual de taller Honda Oficial. Añada siempre refrigerante al depósito de reserva. No intente añadirlo abriendo el tapón del radiador.

## **⚠ ADVERTENCIA**

Si se retira el tapón del radiador estando el motor caliente, podrá dar lugar a que el refrigerante salga despedido a presión y quemarle seriamente.

Deje enfriar siempre el motor y el radiador antes de quitar el tapón del radiador.

## **INSPECCIÓN DE LAS SUSPENSIONES DELANTERA Y TRASERA**

(Consulte las Precauciones para la Seguridad en la página 85).

1. Compruebe el grupo de la horquilla accionando el freno delantero y moviendo la horquilla arriba y abajo enérgicamente. El movimiento de la suspensión tiene que ser suave y no tiene que haber pérdidas de aceite.
2. Los cojinetes del basculante deben controlarse empujando fuerte contra el lateral de la rueda trasera, mientras el escúter está apoyado sobre el caballete central. Si tiene juego significa que los cojinetes están gastados.
3. Inspeccione cuidadosamente todos los dispositivos de fijación de la suspensión delantera y trasera para verificar si están bien apretados.

## CABALLETE LATERAL

(Consulte las precauciones de seguridad de la página 85).

De acuerdo al programa de mantenimiento, haga los trabajos de mantenimiento siguientes.

### Comprobación de función:

- Compruebe el muelle del caballete lateral (1) para ver si está dañado o si ha perdido tensión y el conjunto del caballete lateral para verificar que se mueve libremente.
- Compruebe el sistema de corte del encendido del caballete lateral:
  1. Ponga el escúter apoyado en su soporte central.
  2. Levante el caballete lateral y ponga en marcha el motor.
  3. Baje el soporte lateral. El motor deberá pararse cuando baje el caballete lateral.

Si el sistema del caballete lateral no funciona tal y como se describe, acuda a su concesionario Honda para que éste se lo arregle.

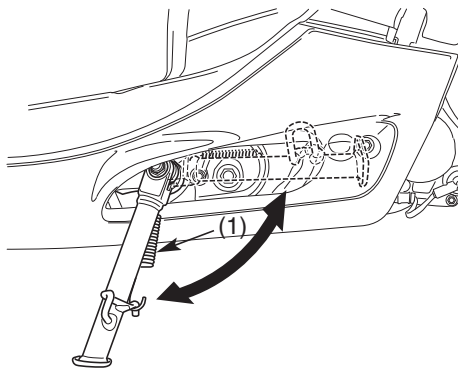

(1) Muelle

## DESGASTE DE PASTILLAS DEL FRENO

(Consulte las Precauciones para la Seguridad en la página 85).

El desgaste de las pastillas del freno depende de la severidad del uso, forma de conducción y condiciones de la carretera. (Generalmente, las pastillas se desgastarán más rápidamente en carreteras mojadas o de arena).

Compruebe las pastillas en cada intervalo de mantenimiento normal (página 88).

### Freno delantero

Compruebe la marca indicadora de desgaste (1) de cada pastilla.

Si cualquiera de las pastillas está desgastada hasta la marca indicadora, cámbielas como un juego. Vaya a su concesionario autorizado Honda para este servicio.

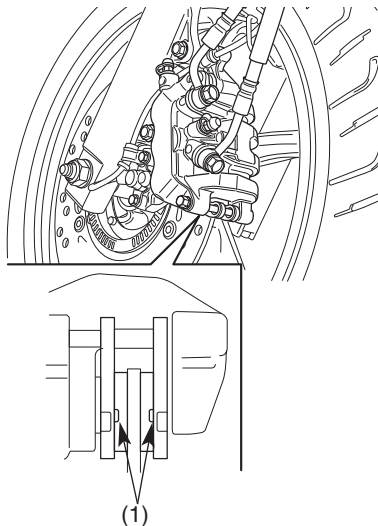

(1) Marca indicadora de desgaste



## Freno trasero

Compruebe el corte (2) de cada pastilla.

Si cualquiera de las pastillas está desgastada hasta el corte, cámbielas como un juego. Vaya a su concesionario Honda para este servicio.

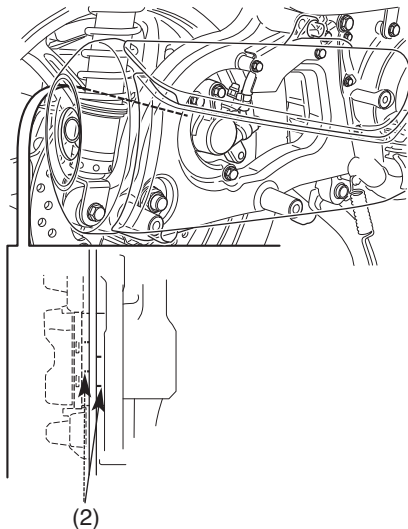

(2) Corte

## BATERÍA

(Consulte las Precauciones para la Seguridad en la página 85).

No es necesario comprobar el nivel del electrolito de la batería ni añadir agua destilada porque la batería es del tipo “exenta de mantenimiento” (sellada). Si la batería parece estar agotada y/o pierde electrolito (dificultando la puesta en marcha u otros fallos eléctricos), póngase en contacto con su concesionario Honda autorizado.

### NOTA

Su batería es del tipo que no necesita mantenimiento y puede quedar dañada permanentemente si se quita la regleta de tapones.



Este símbolo en la batería significa que este producto no se debe tratar como basura doméstica.

### NOTA

Una batería que no se ha desechado correctamente puede ser perjudicial para el medio ambiente y para la salud humana. Confirme siempre la normativa local sobre eliminación de baterías.

## ⚠ ADVERTENCIA

La batería despiden un gas de hidrógeno explosivo durante su normal funcionamiento.

Una chispa o una llama puede provocar una explosión de la batería tan poderosa que puede herirle gravemente o incluso matarle.

Póngase ropa de protección y una máscara, o deje que un mecánico experto se ocupe del mantenimiento de la batería.

## Desmontaje de la batería

La batería se encuentra en la caja de la batería debajo de la tapa del reposapiés.

1. Asegurarse de que la llave de encendido esté en OFF.
2. Quitar la tapa del compartimento de la batería (1) tras desenroscar los dos tornillos (2).
3. Desenroscar los dos tornillos de la brida (3) de retén de la batería y quitar la brida.
4. Desconectar primero el cable del terminal negativo (-) (4) de la batería y luego el cable del terminal positivo (+) (5).
5. Extraer la batería (6) de su alojamiento.

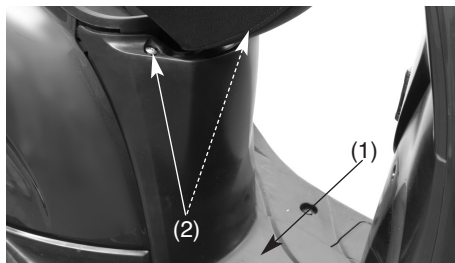

(1) Tapa alojamiento batería (2) Tornillos

## Montaje:

1. Efectúe la instalación en el orden inverso a la extracción. Asegúrese de conectar primero el terminal positivo (+), y luego el terminal negativo (-).
2. Compruebe que todos los tornillos y demás fijadores estén bien apretados y seguros.

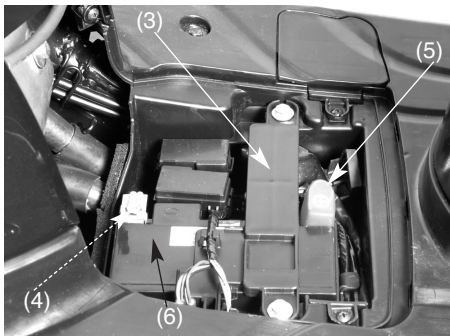

- (3) Soporte  
(4) Cable terminal negativo (-)  
(5) Cable terminal positivo (+)  
(6) Batería

## CAMBIO DE FUSIBLE

(Consulte las Precauciones para la Seguridad en la página 85).

Los fallos frecuentes de los fusibles indican generalmente la existencia de un cortocircuito o sobrecarga en el sistema eléctrico. Póngase en contacto con su concesionario Honda autorizado para realizar las reparaciones necesarias.

### NOTA

Ponga el interruptor de encendido en la posición OFF antes de comprobar o cambiar fusibles para evitar formar cortocircuitos accidentales.

Nunca utilice un fusible de amperaje diferente al especificado. De lo contrario, podría dañar seriamente el sistema eléctrico o producirse un incendio, causándole una peligrosa pérdida de iluminación o potencia del motor.

### Fusible fundido

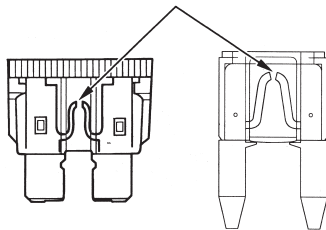

### Caja de fusibles:

Las cajas de fusibles están debajo de la tapa del reposapiés, al lado de la caja de la batería.

Los fusibles especificados son:

10A, 15A SH300/R

10A, 15A, 30A SH300A/AR

El modelo SH300/R sólo tiene una caja de fusibles.

El modelo SH300A/AR tiene dos cajas de fusibles.

1. Quitar la tapa del compartimento de la batería (pág. 113).
2. Abrir la tapa de la caja de los fusibles (1). Extraer el fusible viejo y colocar el nuevo. Los fusibles de recambio (2) se encuentran en la caja de los fusibles.
3. Cerrar la tapa de la caja de los fusibles y montar los otros componentes efectuando las operaciones de desmontaje en orden inverso.

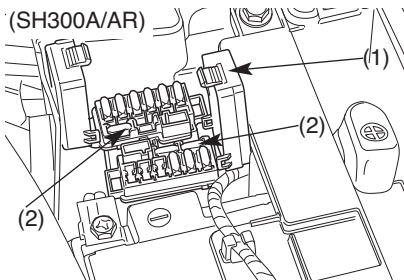
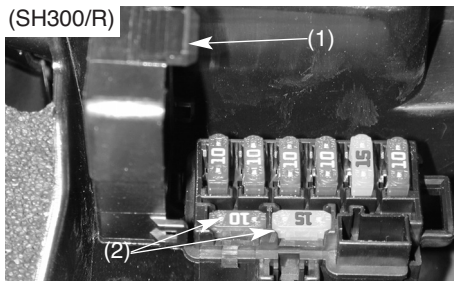

- (1) Tapa de la caja fusibles  
(2) Fusibles de recambio

### Fusible principal:

El fusible principal (1) está debajo del reposapiés, al lado de la caja de la batería.

El fusible especificado es:

30A

1. Quitar la tapa del compartimento de la batería (pág. 113).
2. Desenroscar los dos tornillos de la brida de retén de la batería y quitarla (pág. 113).
3. Desconectar el conector (2) del interruptor magnético del estarter.
4. Extraer el viejo fusible y colocar el nuevo. El fusible principal de recambio (3) se encuentra al lado del alojamiento del interruptor magnético de arranque.
5. Volver a conectar el conector e instalar la brida de retén y la tapa del compartimento de la batería.

Montar las otras piezas efectuando las operaciones de desmontaje en orden inverso.

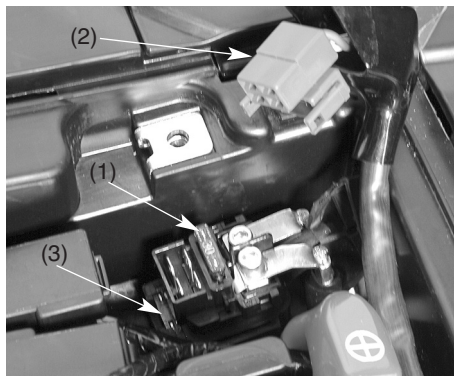

- (1) Fusible principal  
(2) Conector  
(3) Fusible principal de recambio

## **SUSTITUCIÓN DE LAS BOMBILLAS**

(Consulte las Precauciones para la Seguridad en la página 85).

La bombilla se calienta mucho mientras la luz está encendida, y permanece caliente durante un tiempo después de apagarla. Asegurarse de que se enfría totalmente antes de realizar el servicio.

No deje huellas dactilares en la bombilla del faro, porque pueden crear puntos calientes en la bombilla y causar su ruptura.

Póngase guantes limpios para reemplazar la bombilla.

Si toca la bombilla con las manos desnudas, límpiela con un paño humedecido con alcohol para evitar que falle pronto.

- Asegurarse de colocar en OFF el interruptor de encendido cuando reemplace la bombilla.
- No utilice otras bombillas que no sean las especificadas.
- Después de instalar una bombilla nueva, compruebe que la luz funciona correctamente.

## Bombilla del faro

1. Quitar el espejo derecho (1) y el espejo izquierdo (2).
2. Quitar los tornillos (3) delanteros y los traseros de la cúpula del faro (4).
3. Extraer la cúpula del faro (5) desenganchando las cuatro lengüetas. Realizar cuidadosamente esta operación para no dañar las lengüetas.

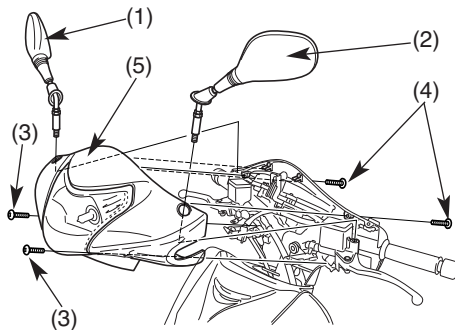

- (1) Espejo derecho
- (2) Espejo izquierdo
- (3) Tornillos delanteros de la cúpula del faro
- (4) Tornillos traseros de la cúpula del faro
- (5) Cúpula del faro



4. Quite el guardapolvo (6) y extraiga el conector (7).
5. Gire el portalámparas (8) en sentido contrario a las agujas del reloj y extraiga la lámpara (9).

Para el montaje, efectúe las operaciones de desmontaje en orden inverso y controle que los bloqueos de posicionamiento de la lámpara queden alineados con los alojamientos del portalámparas.

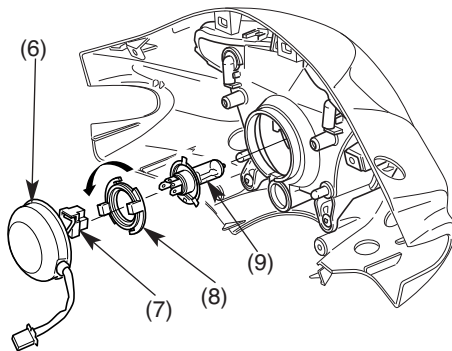

- (6) Guardapolvo
- (7) Conector
- (8) Portalámparas
- (9) Bombilla

## Bombilla de las luces de posición

1. Extraer la tapa delantera (1):  
aflojar los tornillos superiores (2),  
desenganchar ambas grapas de  
expansión (3) y extraer la tapa delantera  
desenganchando las lengüetas inferiores  
(4). Realizar cuidadosamente esta  
operación para no dañar las lengüetas  
inferiores (4).

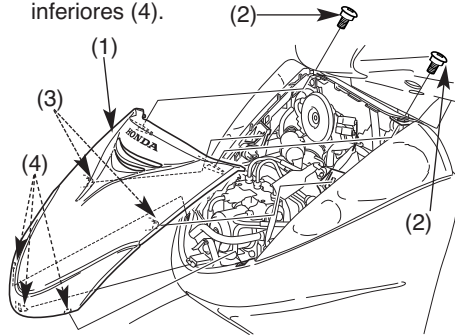

(1) Tapa delantera  
(2) Tornillos superiores

(3) Grapas  
(4) Lengüetas

120

2. Extraer el soporte de la bombilla (5) de su  
sede.
3. Extraer la bombilla (6) sin girarla.
4. Para volver a montar la bombilla, realizar  
las operaciones de desmontaje en  
sentido inverso.

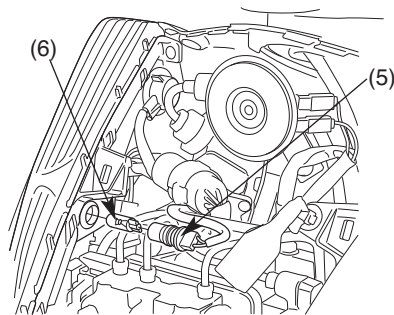

(5) Soporte de la bombilla      (6) Bombilla

### **Bombilla luz de freno/luces traseras**

1. Desmontar la cubierta (1) de la luz de freno desenroscando los dos tornillos (2).
2. Extraiga la bombilla (3) presionándola y girándola hacia la izquierda.
3. Instalar una bombilla nueva efectuando las operaciones de desmontaje en orden y sentido inverso.

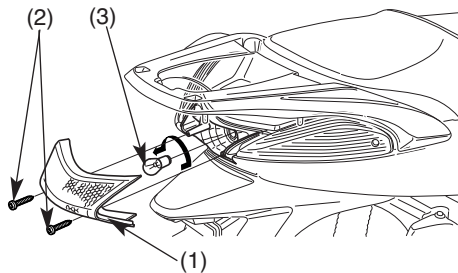

- (1) Cubierta luz de freno  
(2) Tornillos  
(3) Bombilla

### Bombilla de los indicadores de dirección

1. Quitar la tapa delantera (página 120).
2. Quite el portalámparas (1) de su alojamiento girándolo en sentido contrario a las agujas del reloj.
3. Extraiga la bombilla (2) desenroscándola en sentido contrario a las agujas del reloj.
4. Para el montaje, efectúe las operaciones de desmontaje en orden inverso.
  - Use sólo lámparas de color ámbar.

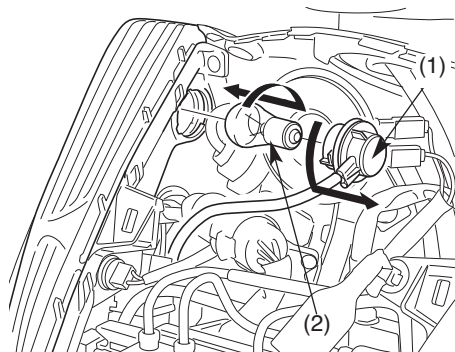

(1) Portalámparas

(2) Bombilla

### **Bombilla de las luces de intermitencia traseras**

1. Desmontar la cubierta (1) de la luz de freno (pág.121).
2. Desenroscar el tornillo (2) de la cubierta de la luz indicadora de dirección y quitarla (3).
3. Presionar y girar la bombilla (4) en sentido contrario a las agujas del reloj.
4. Instalar una bombilla nueva efectuando las operaciones de desmontaje en orden y sentido inverso.
  - Usar sólo la bombilla color ámbar.

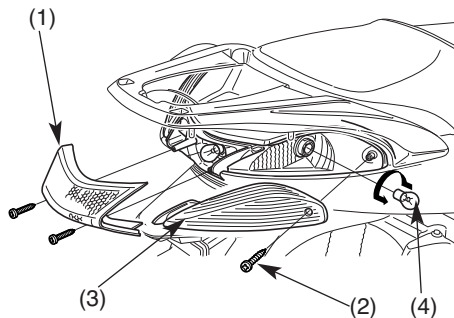

- (1) Cubierta luz de freno  
(2) Tornillo  
(3) Cubierta luz indicadora de dirección  
(4) Bombilla

### Luz de la matrícula

1. Extraer el tornillo (1).
2. Extraer la tapa de la luz de la matrícula (2).
3. Extraer el conector (3).
4. Extraer la bombilla (4) sin girar.
5. Instalar una bombilla nueva siguiendo el orden inverso al desmontaje.

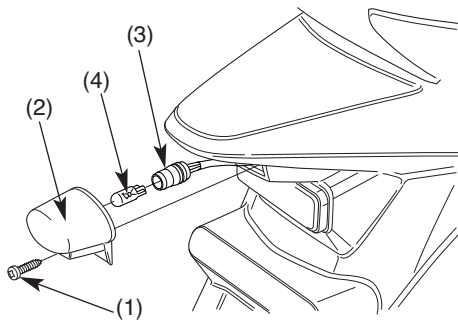

- (1) Tornillo  
(2) Tapa de la luz de la matrícula  
(3) Conector  
(4) Bombilla

## LIMPIEZA

Limpie su escúter regularmente para proteger el acabado de su superficie y compruebe que no hayan partes dañadas, desgastadas, o fugas de aceite o de líquido de frenos.

Evite utilizar para limpiar productos que no sean especialmente destinados para las superficies del escúter o del automóvil. Pueden contener detergentes fuertes o solventes químicos que pueden dañar el metal, la pintura y el plástico de su escúter.

Si el escúter está aún caliente porque ha sido utilizado recientemente, deje al motor y el escape el tiempo para enfriarse.

Recomendamos evitar rociar agua a alta presión (como la de equipos de lavado automático de automóviles).

### NOTA

El agua a alta presión (o el aire) puede dañar algunas partes del escúter.

### Lavado del escúter

1. Aclare el escúter con abundante agua fría para quitar los residuos de suciedad.

2. Limpie el escúter con una esponja o un paño húmedo con agua fría.

Evite orientar el agua hacia los escapes del silenciador y las partes eléctricas.

3. Limpie las partes de plástico empleando un paño o una esponja húmedos en una solución con detergente suave y agua. Frote la parte sucia con cuidado, aclarándola abundantemente con agua limpia.

Tenga cuidado en tener el líquido de los frenos o los solventes químicos lejos del escúter. Podrían dañar las superficies de plástico y las pintadas.

El interior de la lente del faro puede empañarse después de lavar la motocicleta. La humedad que se condensa en la lente del faro, desaparece poco a poco si se enciende el faro en la posición de luz de carretera. Con el faro encendido, mantenga el motor en marcha.

4. Después de limpiarlo, aclare el escúter completamente con suficiente cantidad de agua limpia. Los residuos de detergente fuerte pueden oxidar las partes de aleación.
5. Seque completamente el escúter, ponga en marcha el motor y deje que funcione durante varios minutos.
6. Pruebe los frenos antes de utilizar el escúter. Para recuperar el rendimiento normal del freno, tal vez sea necesario aplicar el freno varias veces.

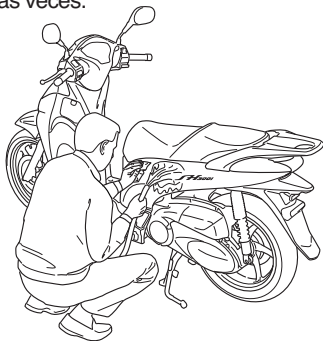

La eficacia del frenado se reducirá temporalmente inmediatamente después de lavar el escúter.

Para evitar posibles accidentes, deje distancias más largas para frenar.

### **PRUEBE LOS FRENOS**

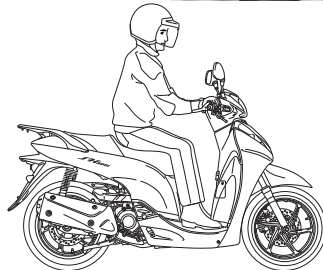



### **Retoques de acabado**

Después de lavar el escúter, considere el uso de un spray de limpieza /pulido o un líquido o cera de calidad para el acabado. Use sólo ceras no abrasivas o ceras fabricadas específicamente para motocicletas o automóviles. Aplique el producto de pulir o la cera según las instrucciones del envase.

### **Para retirar la sal de carretera**

La sal que se emplea en invierno en la carretera para evitar que la superficie se congele y el agua salada, son las causas principales de la formación de óxido.

Después de conducir en estas condiciones, lave el escúter:

1. Lave el escúter usando agua fría (pág. 125).

No utilice agua caliente.

Con ella empeorará el efecto de la sal.

2. Seque el escúter y proteja las superficies metálicas con cera.

### **Llantas de aluminio pintadas**

El aluminio puede corroerse cuando entra en contacto con la suciedad, el barro o con la sal de la carretera. Limpie las ruedas después de circular por tales lugares. Emplee una esponja humedecida y detergente neutro. Evite utilizar cepillos duros, lanas de acero o limpiadores que contengan compuestos abrasivos o químicos.

Después del lavado, enjuague con abundante agua y seque con un paño limpio.

Aplique pintura de retoque en las ruedas, allí donde estén dañadas.

### **Mantenimiento del escape**

El tubo de escape está hecho de acero inoxidable pero puede quedar manchado por el aceite o el barro. Si es necesario, quite las manchas de calor con un líquido abrasivo.

**128**

### **Limpieza del parabrisas (accesorio opcional)**

Limpie el parabrisas con un paño suave o una esponja y suficiente cantidad de agua (Evite utilizar detergentes o cualquier tipo de producto de limpieza químico en el parabrisas). Séquelo con un paño suave y seco.

Para evitar posibles arañazos u otros daños, utilice solo agua y un paño suave o una esponja para limpiar el parabrisas.

Para limpiar un parabrisas muy sucio, utilice un detergente neutro diluido con una esponja y abundante agua. Asegúrese quitar todo el detergente (los residuos de detergente pueden causar la ruptura del parabrisas).

Si los arañazos no se pueden quitar y le impiden ver claramente, cambie el parabrisas. No deje ir el electrolito de la batería, el líquido de frenos u otros ácidos químicos en el parabrisas y en la guarnición de la pantalla. Podrían dañar el plástico.

## GUÍA PARA GUARDAR EL ESCÚTER

Cuando vaya a almacenar el escúter durante un largo periodo de tiempo, como por ejemplo durante el invierno, es necesario tomar ciertas medidas para evitar los efectos del deterioro producido por la falta de uso del escúter.

Además estas reparaciones deben efectuarse **ANTES** de guardar el escúter, ya que de otra manera estas reparaciones podrían olvidarse cuando se desee utilizar de nuevo el escúter.

### PARA GUARDARLO

1. Cambie el aceite del motor y el filtro de aceite.
2. Asegúrese que el sistema de refrigeración esté lleno con un 50/ 50 de solución anticongelante.
3. Drene el depósito de combustible en un recipiente de gasolina homologado utilizando un sifón manual disponible en comercio o un método equivalente. Rocíe

el interior del depósito con un aerosol de aceite antioxidante.

Vuelva a colocar la tapa de llenado del combustible en el depósito.

### **ADVERTENCIA**

La gasolina es extremadamente inflamable y explosiva. Podría sufrir quemaduras o graves heridas cuando maneja la gasolina.

- Pare el motor y pongase lejos del calor, de chispas y de llamas.
- Ponga la gasolina solo si se encuentra al aire libre.
- Limpie inmediatamente los derrames.

4. Para prevenir el óxido en el cilindro, efectúe las siguientes operaciones:
  - Saque el capuchón de la bujía. Utilizando cinta adhesiva o un cordón, sujete el capuchón en una parte de plástico apropiada de manera que quede lejos de la bujía.
  - Quite la bujía del motor y guárdela en un lugar seguro. No conecte la bujía ni el capuchón de la bujía.
  - Vierta una cuchara (15-20 cm<sup>3</sup>) de aceite del motor limpio en el cilindro y cubra el orificio de la bujía con un trozo de paño.
  - Accione el motor varias veces para que el aceite se distribuya.
  - Montar correctamente la bujía y su pipeta (véase pág. 105).
5. Quite la batería y guárdela en un lugar que no esté expuesto a temperaturas de congelación ni tampoco a los rayos directos del sol. Cargue la batería cada mes.
6. Lave y seque el escúter. Cubra con cera todas las superficies pintadas. Bañe las partes cromadas con aceite antioxidante.
7. Infle los neumáticos a las presiones recomendadas. Coloque el escúter sobre un bloque para elevar los neumáticos sobre el suelo.
8. Cubra el escúter (no use materiales de plástico o recubiertos) y guárdelo en un lugar sin calefacción, sin humedad y con una variación mínima diaria de temperatura.  
No lo deje a la luz directa del sol.

## **PARA VOLVER A UTILIZAR EL ESCÚTER**

1. Destape y limpie el escúter.
2. Cambie el aceite del motor, si han pasado más de 4 meses desde que ha sido guardado.
3. Si fuera necesario, cargue la batería. Instale la batería.
4. Quite el exceso de aerosol de aceite antioxidante del depósito del combustible. Llene el depósito de combustible con gasolina nueva.
5. Efectúe todas las inspecciones preliminares (pág. 67-68).  
Pruebe el escúter a poca velocidad en una zona sin tráfico.

## **HACER FRENTE A LOS IMPREVISTOS**

### **SI TIENE UN ACCIDENTE**

La seguridad personal es su principal prioridad después de un accidente. Si usted u otra persona han resultado heridos, tómese el tiempo necesario para evaluar la gravedad de las heridas y si es seguro continuar conduciendo. Solicite asistencia de emergencia si es necesario. Tenga también en cuenta las leyes y normativas aplicables si otra persona o vehículo está implicado en el accidente o si se han producido daños materiales a terceros.

Si decide que puede conducir con seguridad, evalúe antes el estado del escúter. Si el motor todavía está funcionando, apáguelo y haga una inspección cuidadosa; compruebe si hay fugas de líquidos, verifique el apriete de las tuercas y tornillos esenciales y fije piezas como el manillar, las manetas de control, los frenos y las ruedas.

Si hay daños de poca importancia, o si no está seguro de si hay posibles daños, conduzca despacio y con precaución. A veces, los daños que se producen están ocultos y no son visibles de modo inmediato, por lo que deberá llevar el escúter lo antes posible a una instalación de servicio autorizado. Asegúrese también de que su concesionario Honda verifica el bastidor y la suspensión después de cualquier accidente grave.

## DATOS TÉCNICOS

### DIMENSIONES

Longitud total	2.096 mm
Anchura total	730 mm
Altura total	1.187 mm
Batalla	1.430 mm

### CAPACIDADES

Aceite del motor	
(Después del drenaje)	1,2 ℓ
(Después del drenaje y con cambio del filtro de aceite)	1,4 ℓ
(Después del desmontaje)	1,7 ℓ
Aceite de la transmisión	
(Después del drenaje)	0,28 ℓ
(Después del desmontaje)	0,30 ℓ
Depósito de combustible	9,10 ℓ
Capacidad del sistema de refrigeración	1,10 ℓ
Pasajeros	Conductor y un pasajero
Capacidad de carga máxima	180 kg

## **MOTOR**

Diámetro y carrera

72 x 68,5 mm

Relación de compresión

10,5:1

Cilindrada

279 cm<sup>3</sup>

Bujía

Estándar

LMAR8A-9 (NGK)

Separación de electrodos de la bujía

0,80 - 0,90 mm



## **CHASIS Y SUSPENSION**

Angulo de la pipa de dirección

27° 30'

Avance

98 mm

Tamaño de neumático, delantero

110/70 - 16M/C 52P Tubeless

Tamaño de neumático, trasero

130/70 - 16M/C 61P Tubeless

## **TRANSMISION DE POTENCIA**

Reducción primaria

Correa trapezoidal

Reducción final

8,571

## SISTEMA ELECTRICO

Batería

12V - 11(10)Ah

Generador

0,368kW / 5.000 min<sup>-1</sup> (rpm)

## LUCES

Faro

12V - 55/60W

Luz trasera/freno

12V - 21/5W

Luz de la señal de giro

Delanteros

12V - 21W x 2

Traseros

12V - 21W x 2

Luz de posición

12V - 5W x 2

Luces del panel de control

LED x 5

Luz de indicador de intermitente

12V - 1.4W x 2

Luz de indicador de luz de carretera

12V - 1.4W

Indicador de presión baja de aceite

12V - 1.4W

Indicador PGM FI

LED

Indicador del cambio de aceite LED

Indicador HISS

LED

Indicador ABS

LED.....SH300A/AR

Luz de la matrícula

12V - 5W

## FUSIBLE

Fusible principal

30A

Otros fusibles

10A, 15A.....SH300R

10A, 15A, 30A.....SH300A/AR

## CATALIZADOR

El escúter está dotado de un catalizador.

El catalizador contiene metales preciosos que sirven de catalizadores, los cuales producen reacciones químicas para convertir los gases del escape sin afectar los metales.

El catalizador actúa en el HC, en el CO y en el NOx. El catalizador de recambio tiene que ser una pieza original de Honda o su equivalente.

El catalizador tiene que trabajar a temperaturas elevadas para que se produzcan las reacciones químicas. Puede incendiar cualquier material combustible que esté cerca de él.

Aparque su escúter lejos de la hierba alta, de las hojas secas y de otros materiales inflamables.

Un catalizador defectuoso contribuye a la contaminación del aire y puede afectar el funcionamiento del motor. Siga estas instrucciones para proteger su catalizador.

- Utilice siempre gasolina sin plomo. Incluso una pequeña cantidad de gasolina con plomo puede contaminar los metales catalizadores, volviendo el catalizador ineficiente.
- Mantenga el motor afinado.
- En caso de que el escúter presente encendido irregular, detonaciones, se detenga o no funcione normalmente, deberá ser cuidadosamente inspeccionado por un centro de asistencia y, de ser necesario, reparado.

